

Istruzioni operative

Idromodulo aria-acqua + serbatoio

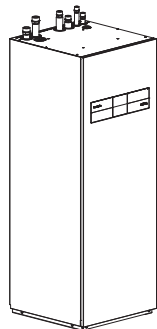

Modello n. _____

Unità Interna

WH-ADC0509L3E5

WH-ADC0509L6E5

WH-ADC0509L3E5AN

WH-ADC0509L6E5AN

Unità Esterna

WH-WDG05LE5

WH-WDG07LE5

WH-WDG09LE5

ITALIANO

Prima di utilizzare l'unità, leggere attentamente le istruzioni e conservare questo opuscolo per potervi fare riferimento in futuro.



Grazie per aver acquistato un prodotto Panasonic.

Istruzioni per l'installazione allegate.

Per il numero di serie e l'anno di produzione, fare riferimento alla targhetta di identificazione.

Indice

Panoramica del sistema	3
Condizioni operative	3
Precauzioni per la sicurezza	4-16
Zona protettiva	17
Pulsanti e display del comando	18-19
Inizializzazione	20
Menu rapido	21
Come utilizzare il Menu rapido	22-26
Menu	27-48

Per l'utente

1 Imp. funzioni	27-28
1.1 Progr. settimanale	
1.2 Timer vacanza	
1.3 Timer Mod. silenz.	
1.4 Priorità silenzio	
1.5 Resistenza amb.	
1.6 Resistenza ACS	
1.7 Sterilizzazione	
1.8 Mod. ACS	
2 Controllo sistema	29
2.1 Monitor energia	
2.2 Info sistema	
2.3 Storico errori	
2.4 Compressore	
2.5 Resistenza	
3 Imp. personali	30-31
3.1 Contr. Rem. n°	
3.2 Suono tasti	
3.3 Contrasto LCD	
3.4 Retroilluminazione	
3.5 Intensità retroill.	
3.6 Formato orologio	
3.7 Data e Ora	
3.8 Lingua	
3.9 Sblocco password	
4 Contatto assistenza	31
4.1 Contatto 1 / Contatto 2	

Per l'installatore

5 Imp. installazione > Impostazioni sistema	32-42
5.1 Connettività PCB opzionale	
5.2 Zona e sensore	
5.3 Capacità resistenza	
5.4 Anti congelamento	
5.5 Capacità DHW	
5.6 Connex. Accum. Imp.	
5.7 Cavo scaldate	
5.8 Sensore esterno alternativo	
5.9 Conn. bivalente	
5.10 Interrut. est.	
5.11 Connessione solare	
5.12 Segnale err. esterno	
5.13 0-10 V	
5.14 SG ready	
5.15 Interrut. compressore est.	
5.16 Liquido circolazione	
5.17 SW risc./raff.	
5.18 Forza resistenza	
5.19 Forza sbrin.	
5.20 Segnale scongel.	
5.21 Portata pompa	
5.22 Sbrin. ACS	
5.23 Controllo risc.	
5.24 Contatore est.	
5.25 Anodo elettrico	
6 Imp. installazione > Impostaz.funzioni	43-47
6.1 Risc.	
6.2 Raff.	
6.3 Auto	
6.4 Serbatoio	
7 Imp. installazione > Config. assistenza	47-48
7.1 Massima velocità della pompa	
7.2 Asc. Mass.	
7.3 Contatto assistenza	
8 Imp. installazione > Setup Contr. Rem.	48
Istruzioni per il lavaggio	49-50
Soluzione dei problemi	51-52
Informazioni	53-54

Prima dell'uso, assicurarsi che il sistema sia stato installato correttamente da un rivenditore autorizzato in base alle istruzioni fornite.

- La pompa di calore Aria-acqua Panasonic è un sistema split che presenta due unità: interna ed esterna. L'unità interna è costituita da un idromodulo e un serbatoio dell'acqua sanitaria da 200 L.
- Queste istruzioni operative descrivono come azionare il sistema utilizzando l'unità interna e l'unità esterna.
- Per il funzionamento di altri prodotti quali radiatore, termostato esterno e unità sotto-pavimento, vedere le istruzioni operative di ciascun prodotto.
- Il sistema potrebbe essere bloccato per funzionare nella modalità HEAT (CALDO) e per disabilitare la modalità COOL (FREDDO).
- Alcune funzioni descritte in questo manuale potrebbero non applicarsi al sistema dell'utente.
- Assicurarsi che l'acqua in ingresso sia pulita. Quando l'acqua viene prelevata da un pozzo privato o da una sorgente, potrebbe essere necessario integrare con un filtro aggiuntivo.
- Evitare di utilizzare acqua contenente sale, acido e altre impurità che potrebbero corrodere il serbatoio e i suoi componenti.
- Consultare il rivenditore autorizzato più vicino per ulteriori informazioni.
- Installare l'unità esterna all'aperto.

Panoramica del sistema

(La struttura dell'unità potrebbe variare a seconda del modello)

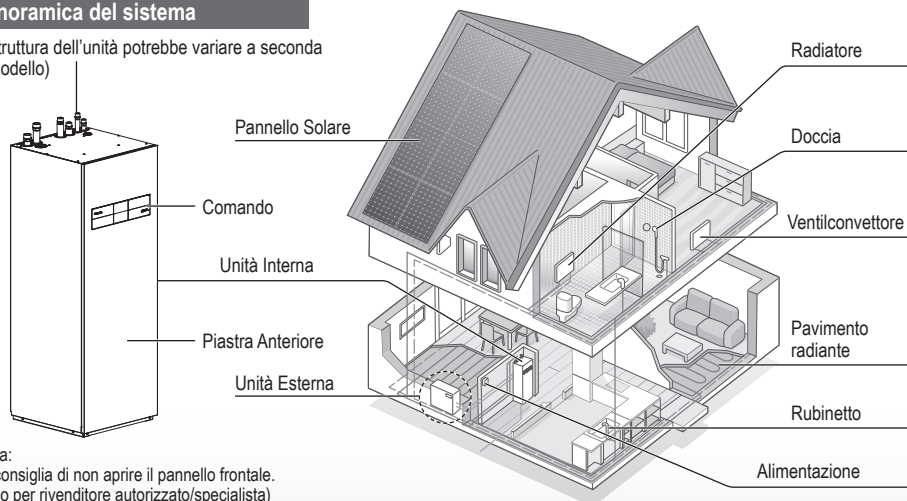

Nota:

Si consiglia di non aprire il pannello frontale.
(solo per rivenditore autorizzato/specialista)

Le illustrazioni contenute in questo manuale sono riportate esclusivamente a scopo esplicativo e potrebbero differire dall'apparecchio vero e proprio.

I contenuti del presente manuale sono soggetti a modifica senza preavviso e verranno aggiornati in base alle innovazioni future.

 I bambini dai 3 agli 8 anni possono azionare solo il rubinetto collegato allo scaldabagno.

Condizioni operative

	RISCALDAMENTO (SERBATOIO)	RISCALDAMENTO (CIRCUITO)	*1.*2 RAFFREDDAMENTO (CIRCUITO)
Temperatura acqua in uscita (°C) (Min. / Max.)	- / 65 ^{*3}	20 / 55 (sotto la temperatura ambiente -20 °C) ^{*4} 20 / 75 (sopra la temperatura ambiente -10 °C) ^{*4}	5 / 20
Temperatura ambiente esterno (°C) (Min. / Max.)		-25 / 35	10 / 43

Quando la temperatura esterna non rientra nell'intervallo indicato nella tabella, la capacità di riscaldamento diminuisce in modo significativo e l'unità potrebbe cessare di funzionare per la sua protezione.

L'unità si riavvia automaticamente quando la temperatura esterna torna alla gamma specificata.

^{*1} Il sistema è bloccato per funzionare senza modalità FREDDO. Può essere sbloccato solo dagli installatori autorizzati e dai nostri partner di assistenza autorizzati.

^{*2} Viene visualizzato solo quando la modalità FREDDO è sbloccata (Ciò significa quando è disponibile la modalità FREDDO)

^{*3} Quando la temperatura esterna è inferiore a -10°C, solo il riscaldatore di sostituzione funziona a temperature superiori a 55°C.

^{*4} Tra la temperatura esterna di -10°C e -20°C, la temperatura di uscita dell'acqua si riduce gradualmente da 75°C a 55°C.

Precauzioni per la sicurezza

Per evitare lesioni personali, lesioni ad altri o danni alla proprietà, rispettare quanto segue: In caso di uso scorretto dovuto alla mancata osservanza delle istruzioni, si possono provocare incidenti o danni di varia natura, la cui gravità è indicata dai seguenti simboli:

 AVVERTENZE	Questo simbolo indica un pericolo di morte o lesioni gravi.
--	---

 ATTENZIONE	Questo simbolo indica un rischio di lesioni o danni materiali.
--	--

Le istruzioni sono classificate in varie tipologie, contrassegnate dai seguenti simboli:

	Questo simbolo indica un'azione PROIBITA.
--	---

	Questi simboli indicano azioni OBBLIGATORIE.
---	--



AVVERTENZE

Unità interna e unità esterna



L'uso di questo apparecchio non è destinato a bambini di 3 anni e oltre e persone con capacità fisiche, sensoriali o mentali ridotte, o mancanza di esperienza o competenza, a meno che non siano supervisionate o istruite sull'uso sicuro dell'apparecchio e comprendano i rischi implicati. I bambini non devono giocare con l'apparecchio. La pulizia e la manutenzione da parte dell'utente non devono essere effettuate da bambini senza supervisione.

Per la pulizia delle parti interne, la riparazione, l'installazione, la rimozione, lo smontaggio e la reinstallazione dell'unità, consultare un rivenditore autorizzato o uno specialista. La manipolazione sbagliata causeranno perdite, scosse o incendio.

Consultare un rivenditore autorizzato o uno specialista per l'uso di qualunque tipo di refrigerante specificato. L'uso di un refrigerante diverso da quello specificato potrebbe causare danni al prodotto, ustioni e lesioni, ecc.



Non utilizzare mezzi per accelerare il processo di sbrinamento o per la pulizia diversi da quelli consigliati dal produttore. Qualsiasi metodo inadatto o l'uso di materiale non compatibile potrebbe causare danni al prodotto, ustioni e lesioni gravi.

Non installare l'unità in un ambiente con atmosfera potenzialmente esplosiva o infiammabile. La mancata esecuzione di ciò può causare un incendio.



Non inserire le dita o altri oggetti nell'unità interna o esterna aria-acqua, le parti rotanti possono provocare lesioni.



Non toccare l'unità esterna durante temporali con fulmini, ciò potrebbe provocare una scossa elettrica.

Non sedersi o camminare sull'unità, si può cadere in modo accidentale.



Non installare l'unità interna all'esterno. Essa è progettata solo per installazione interna.

Alimentazione



Per evitare surriscaldamento e incendio, non utilizzare un cavo modificato, un connettore, una prolunga o un cavo non specificato.



Per evitare surriscaldamento, incendio o shock elettrico:

- Non condividere la presa di corrente con altri apparecchi.
- Non utilizzare con mani bagnate.
- Non piegare eccessivamente il cavo di alimentazione elettrica.



Se il cavo di alimentazione è stato danneggiato, rivolgersi al produttore, ad un centro di assistenza autorizzato o ad un tecnico qualificato onde evitare rischi.

Questa unità è dotata di Residual Current Circuit Breaker/Earth Leakage Circuit Breaker (RCCB/ELCB). Chiedere a un rivenditore autorizzato di controllare regolarmente il funzionamento di RCCB/ELCB, soprattutto dopo l'installazione, l'ispezione e la manutenzione. Un malfunzionamento di RCCB/ELCB potrebbe causare scosse e/o incendi.



Per evitare scosse e/o incendi, si raccomanda fortemente l'installazione di un interruttore differenziale (RCD).

Prima di accedere ai terminali, è necessario scollegare tutti i circuiti di alimentazione.

Smettere di usare il prodotto quando si verifica un'anomalia/guasto e scollegare l'alimentazione. (rischio di fumo/fiamme/scosse elettriche)

Esempi di anomalia/guasto

- RCCB/ELCB scatta frequentemente.
- Si avverte un odore di bruciato.
- Si avvertono vibrazioni o rumori anomali dell'unità.
- L'unità interna perde acqua calda.

Contattare immediatamente il rivenditore locale per la manutenzione/riparazione.

Indossare guanti durante l'ispezione e la manutenzione.



Il presente apparecchio deve avere la messa a terra per prevenire scosse o incendio.



Prevenire le scosse elettriche spegnendo l'alimentazione:

- Prima di pulire o eseguire la manutenzione.
- Quando l'apparecchio non viene utilizzato per un periodo di tempo prolungato.

Questo apparecchio è per usi multipli. Per evitare scosse, ustioni e/o lesioni mortali, assicurarsi di scollegare tutte le fonti di alimentazione prima di accedere ai terminali dell'unità interna.

Precauzioni per la sicurezza



ATTENZIONE

Unità interna e unità esterna



Non lavare l'unità interna con acqua, benzina, diluenti o polveri detergenti aggressive al fine di evitare danni o corrosione all'unità.

Non installare l'unità vicino a combustibili o in bagno. Altrimenti, potrebbe causare scosse e/o incendi.

Non toccare l'aletta in alluminio affilata, parti affilate possono causare delle lesioni.



Non utilizzare il sistema durante la sterilizzazione, onde evitare bruciateure con acqua calda o surriscaldamento della doccia.

Non smontare l'unità per la pulizia al fine di evitare lesioni.

Quando si pulisce l'unità, non salire su una panca instabile per evitare lesioni.

Non posizionare un vaso o un contenitore d'acqua sull'unità. L'acqua può entrare nell'unità e ridurre l'isolamento. Ciò può causare uno shock elettrico.



Evitare perdite d'acqua assicurandosi che il tubo di scarico sia:

- Collegato correttamente,
- Mantenuto libero da canali di scolo e contenitori, oppure
- Non immerso in acqua

Dopo un lungo periodo di uso o un utilizzo con qualsiasi attrezzatura che funziona con combustibile, areare regolarmente la stanza.

Quando l'apparecchio è stato utilizzato per un lungo periodo, assicurarsi che la struttura di sostegno installata non si sia deteriorata, in modo da evitare la caduta dell'unità.



I tubi dell'acqua nello spazio occupato devono essere installati in modo da proteggerli da danni accidentali durante funzionamento e manutenzione.

Occorre prendere le necessarie precauzioni per evitare vibrazioni o pulsazioni eccessive ai tubi dell'acqua.

Proteggere i tubi dell'acqua da rotture accidentali dovute a mobili spostati o attività di restauro.

Telecomando



Non bagnare il telecomando. Il venir meno a ciò può comportare scosse elettriche e/o incendio.

Non premere i pulsanti del telecomando con oggetti duri e taglienti. Il venir meno a ciò può comportare danni all'unità.

Non lavare il telecomando con acqua, benzina, diluenti o prodotti pulenti aggressivi.

Non eseguire procedure di ispezione o manutenzione del telecomando da soli. Rivolgersi a un rivenditore autorizzato per evitare lesioni personali causate da un uso non corretto.



AVVERTENZE



Questo apparecchio è riempito con R290 (gas estremamente infiammabile, gruppo di sicurezza A3 secondo ISO 817). In caso di perdita di refrigerante e di esposizione ad una fonte di combustione esterna, vi è la possibilità di incendio.

Unità interna e unità esterna



La zona protettiva è definita vicino al prodotto. Vedere la sezione Zona protettiva.

Si noti che il refrigerante potrebbe non contenere odore. Si consiglia vivamente di assicurarsi che dei rilevatori di gas refrigerante infiammabile adeguati siano presenti, funzionanti e in grado di avvisare in caso di perdita.

Mantiene le bocchette di ventilazione necessarie prive di ostacoli.



Non forare o bruciare, in quanto l'apparecchio è pressurizzato. Non esporre l'apparecchio a calore, fiamme, scintille o altre fonti di combustione. In caso contrario, potrebbe esplodere e causare lesioni o morte.

Precauzioni per l'uso del refrigerante R290



È vietato mischiare diversi refrigeranti all'interno del sistema.

- L'uso, la manutenzione, la riparazione e il recupero di refrigerante devono essere eseguiti da personale formato e qualificato nell'uso di refrigeranti infiammabili e come raccomandato dal produttore. Il personale che effettua l'azionamento, l'assistenza e la manutenzione in un sistema o in parti associate dell'impianto deve essere formato e qualificato.
- Qualsiasi parte del circuito di refrigerazione (evaporatori, refrigeratori d'aria, AHU, condensatori o ricevitori di liquido) o le tubazioni non devono trovarsi in prossimità di fonti di calore, fiamme libere, apparecchi a gas o riscaldatore elettrico in funzionamento.
- L'utente/il proprietario o il rappresentante autorizzato devono periodicamente controllare gli allarmi, la ventilazione meccanica e i rilevatori almeno una volta all'anno, ove previsto dalle normative nazionali, per garantirne il corretto funzionamento.
- È necessario mantenere un registro. I risultati di questi controlli devono essere inseriti nel registro.
- In caso di ventilazione in spazi occupati, verificare che non vi siano ostacoli.

Precauzioni per la sicurezza



- Prima di mettere in servizio un nuovo sistema di refrigerazione, il responsabile del posizionamento del sistema deve garantire che il personale formato e qualificato sia istruito in base al manuale di istruzioni relativo alla costruzione, alla supervisione, al funzionamento e alla manutenzione del sistema di refrigerazione, nonché alle misure di sicurezza da osservare e alle proprietà e alla manipolazione del refrigerante utilizzato.
- I requisiti generali del personale formato e qualificato sono indicati di seguito:
 - a) Conoscenza di legislazione, normative e standard relative ai refrigeranti infiammabili; e,
 - b) Conoscenza dettagliata e capacità di gestione di refrigeranti infiammabili, dispositivi di protezione individuale, prevenzione delle perdite di refrigerante, movimentazione di bombole, carica, rilevamento di perdite, recupero e smaltimento; e,
 - c) Capacità di comprendere e porre in pratica i requisiti previsti da legislazione, normative e standard nazionali; e,
 - d) Continuare a sottoporsi a formazione periodica per mantenere questo livello di competenza.
 - e) Assicurarsi che i dispositivi di protezione, il ciclo di refrigerazione siano protetti da effetti ambientali avversi (ad esempio rischio di accumulo e di congelamento dell'acqua nei tubi di rilascio o accumulo di sporco e detriti).



1. Installazione (spazio)

- Assicurarsi che i tubi dell'acqua siano protetti da danni fisici.
- Assicurarsi che i collegamenti meccanici siano accessibili per la manutenzione.
- Se richiedono la ventilazione meccanica, le bocchette di ventilazione devono essere mantenute prive di ostacoli.
- Devono essere conformi alle normative nazionali sul gas e alle regole e leggi comunali statali. Informare le autorità competenti in conformità a tutte le normative vigenti.
- Durante lo smaltimento del prodotto, non seguire le precauzioni in #12 e conformarsi alle normative nazionali. Rivolgersi sempre agli uffici comunali locali per la corretta manipolazione.



2. Assistenza

2-1. Personale addetto all'assistenza

- Il sistema viene ispezionato, periodicamente sottoposto a supervisione e manutenzione da parte di personale specializzato formato e qualificato, che lavora per l'utente o la parte responsabile.
 - Assicurarsi che la carica di refrigerante non presenti perdite.
 - Il personale qualificato responsabile dell'intervento in un circuito refrigerante deve disporre di un certificato valido attuale fornito dall'autorità competente accreditata, che ne autorizza la competenza a manipolare in modo sicuro i refrigeranti in conformità alle specifiche del settore.
 - La manutenzione deve essere eseguita solo come raccomandato dal produttore delle apparecchiature. La manutenzione e la riparazione che richiedono l'assistenza di professionisti qualificati deve essere effettuata sotto il controllo del personale competente per l'uso di refrigeranti infiammabili.
 - La manutenzione deve essere eseguita solo come raccomandato dal produttore.
-



2-2. Intervento

- Prima di iniziare l'intervento sui sistemi contenenti refrigeranti infiammabili, sono necessari controlli di sicurezza per garantire di ridurre al minimo il rischio di combustione. Per la riparazione del sistema di refrigerazione, attenersi alle precauzioni da #2-2 a #2-8 prima di effettuare interventi sul sistema.
 - L'intervento deve essere effettuato secondo una procedura controllata in modo da minimizzare il rischio dei gas infiammabili o vapori presenti durante l'intervento.
 - Tutto il personale addetto alla manutenzione e gli altri che intervengono nell'area locale devono essere istruiti e monitorati sulla natura dell'intervento.
 - Evitare di lavorare in spazi ristretti. Garantire una distanza di sicurezza dalla fonte di almeno 2 metri o lasciare uno spazio libero di almeno 2 metri di raggio.
 - Indossare attrezzature di protezione adeguate, compresa la protezione delle vie respiratorie, come condizioni di garanzia.
 - Tenere lontane tutte le fonti di combustione e le superfici metalliche calde.
-

Precauzioni per la sicurezza



2-3. Controllo della presenza di refrigerante

- L'area deve essere controllata con un rilevatore di refrigerante adeguato prima e durante il lavoro, per assicurarsi che il tecnico sia consapevole della presenza di ambienti potenzialmente infiammabili.
- Assicurarsi che le apparecchiature di rilevamento delle perdite in uso siano adatte per l'uso con refrigeranti infiammabili, ovvero senza scintille, adeguatamente sigillate o a sicurezza intrinseca.
- In caso di perdite/fuoriuscite, ventilare immediatamente l'area e situarsi controvento e lontano da fuoriuscita/rilascio.
- In caso di perdite/fuoriuscite, avvisare le persone che si trovano sottovento della fuoriuscita/perdita, isolare immediatamente l'area di pericolo e tenere fuori il personale non autorizzato.



2-4. Presenza di estintori

- Se si deve effettuare un intervento a caldo nelle apparecchiature di refrigerazione o in qualsiasi parte associata, tenere a portata di mano dispositivi antincendio.
- Tenere un estintore a polvere asciutta o con CO₂ nei pressi dell'area di carica.



2-5. Nessuna fonte di combustione

- Il personale che esegue lavori in relazione al sistema di refrigerazione non deve utilizzare fonti di combustione in modo da causare un potenziale rischio di incendio o esplosione. Non si deve fumare durante l'intervento.
- Tutte le possibili fonti di combustione, comprese fumare, devono essere tenuti sufficientemente lontane dal sito di installazione, riparazione, rimozione e smaltimento, durante il quale il refrigerante infiammabile può essere rilasciato nello spazio circostante.
- Prima dell'intervento, è necessario controllare l'area intorno alle apparecchiature per assicurarsi che non vi siano pericoli infiammabili o rischi di combustione.
- Devono essere apposti cartelli di "Vietato fumare".



2-6. Area ventilata

- Assicurarsi che l'area sia aperta o venga adeguatamente ventilata prima di intervenire nel sistema o effettuare qualsiasi intervento a caldo.
- Fornire un grado di ventilazione continua durante il periodo dell'intervento.
- La ventilazione deve disperdere in modo sicuro il refrigerante rilasciato e preferibilmente espellerlo all'esterno nell'atmosfera.



2-7. Controlli alle apparecchiature di refrigerazione

- I componenti elettrici sostituiti devono essere idonei allo scopo e alle specifiche corrette.
 - Attenersi sempre alle linee guida di manutenzione e assistenza del produttore.
 - In caso di dubbi, rivolgersi al reparto tecnico del produttore per assistenza.
 - I seguenti controlli devono essere applicati agli impianti che utilizzano refrigeranti infiammabili.
 - I macchinari e le prese di ventilazione devono funzionare in modo adeguato e non devono essere ostruite.
 - Se viene utilizzato un circuito di refrigerazione indiretta, il circuito secondario deve essere controllato per verificare la presenza di refrigerante.
 - I contrassegni sull'apparecchiatura devono essere sempre visibili e leggibili. I contrassegni e i segni illeggibili devono essere corretti.
 - Il tubo di refrigerazione o i componenti devono essere installati in una posizione in cui è improbabile che possano essere esposti a sostanze che potrebbero corrodere i componenti contenenti refrigerante, a meno che i componenti non siano stati fabbricati con materiali intrinsecamente resistenti alla corrosione o siano adeguatamente protetti dalla corrosione.
-



2-8. Controlli ai dispositivi elettrici

- La riparazione e la manutenzione di componenti elettrici comprendono controlli di sicurezza iniziali e procedure di ispezione dei componenti.
 - I controlli di sicurezza iniziali devono comprendere, senza limiti:-
 - Lo scaricamento dei condensatori: questa operazione deve essere eseguita in modo sicuro per evitare scintille.
 - Non devono esservi componenti elettrici sotto tensione e cablaggio esposto durante la carica, il recupero o lo spurgo del sistema.
 - Vi deve essere una continuità di messa a terra.
 - Attenersi sempre alle linee guida di manutenzione e assistenza del produttore.
 - In caso di dubbi, rivolgersi al reparto tecnico del produttore per assistenza.
 - In presenza di un guasto che potrebbe compromettere la sicurezza, l'alimentazione elettrica non deve essere collegata al circuito finché il guasto non viene riparato in modo soddisfacente.
 - Se il guasto non può essere riparato immediatamente, ma è necessario continuare l'operazione, adottare un'adeguata soluzione temporanea.
 - Il proprietario del materiale deve essere informato o avvisato in modo che possa avvisare tutti.
-

Precauzioni per la sicurezza



3. Riparazioni ai componenti sigillati

- Durante le riparazioni ai componenti sigillati, scollegare tutta l'alimentazione elettrica dalle apparecchiature da sottoporre ad intervento prima della rimozione delle coperture sigillate, ecc.
- Se è assolutamente necessario disporre di alimentazione elettrica sulle apparecchiature durante la manutenzione, collocare un rilevatore di perdite sempre attivo nel punto più critico per avvertire di una situazione potenzialmente pericolosa.
- Prestare particolare attenzione a quanto segue per garantire che, intervenendo sui componenti elettrici, l'alloggiamento non viene alterato in modo tale da influire negativamente sul livello di protezione. Ciò include danni ai cavi, un numero eccessivo di collegamenti, terminali non conformi alle specifiche originali, danni alle guarnizioni, un'installazione non corretta delle guarnizioni, ecc.
- Assicurarsi che gli apparecchi siano montati saldamente.
- Assicurarsi che le guarnizioni o i materiali di tenuta non siano degradati in modo da essere inutilizzabili per impedire l'ingresso di atmosfere infiammabili.
- Le parti di ricambio devono essere conformi alle specifiche del produttore.

NOTA: L'uso di sigillante siliconico potrebbe inibire l'efficacia di alcuni tipi di apparecchiature di rilevamento di perdite.

I componenti a sicurezza intrinseca non devono essere isolati prima di intervenire su di essi.



4. Riparazione di componenti a sicurezza intrinseca

- Non applicare carichi induttivi o capacitivi permanenti al circuito senza garantire che non superino la tensione ammissibile e la corrente consentita per le apparecchiature in uso.
- I componenti a sicurezza intrinseca sono gli unici su cui si può intervenire mentre sono sotto tensione in presenza di un'atmosfera infiammabile.
- Le apparecchiature di test devono disporre di una portata nominale adeguata.
- Sostituire i componenti solo con i ricambi specificati dal produttore. Le parti non specificate dal produttore possono provocare la combustione di refrigerante nell'atmosfera a causa di una perdita.



5. Cablaggio

- Controllare che il cablaggio non sarà soggetto ad usura, corrosione, pressione eccessiva, vibrazioni, bordi taglienti o altri effetti negativi sull'ambiente.
- Il controllo deve inoltre tener conto degli effetti dell'invecchiamento o delle vibrazioni continue provenienti da fonti quali compressori o ventilatori.



6. Rilevamento di refrigeranti infiammabili

- In nessun caso le potenziali fonti di combustione devono essere utilizzate per la ricerca o il rilevamento di perdite di refrigerante.
- Non si deve utilizzare una torcia alogena (o qualsiasi altro rivelatore che utilizza una fiamma libera).



7. I seguenti metodi di rilevamento delle perdite sono ritenuti accettabili per tutti i sistemi di refrigerante

- Non devono essere rilevate perdite quando si utilizza un'apparecchiatura di rilevamento con sensibilità di rilevamento perdite di 5 grammi per anno di refrigerante o superiore, con una pressione di almeno 0,25 volte la pressione massima consentita (>0,98 MPa, max 3,90 MPa). Ad esempio, uno sniffer universale.
- I rilevatori elettronici di perdite possono essere utilizzati per individuare i refrigeranti infiammabili, ma la sensibilità potrebbe non essere adeguata o potrebbe essere necessaria una nuova calibrazione. (Le apparecchiature di rilevamento devono essere calibrate in un'area priva di refrigerante.)
- Assicurarsi che il rivelatore non sia una fonte potenziale di combustione e sia adatto per il refrigerante utilizzato.
- Le apparecchiature di rilevamento di perdite devono essere impostate ad una percentuale di LFL del refrigerante e calibrato in base al refrigerante impiegato e la percentuale appropriata di gas (25% massimo) deve essere verificata.
- I liquidi di rilevamento perdite sono anche indicati per essere impiegati con la maggior parte dei refrigeranti, ad esempio con il test a microbolle e con agenti fluorescenti. Si deve evitare l'uso di detergenti a base di cloro in quanto il cloro potrebbe reagire con il refrigerante e corrodere le tubazioni di rame.
- Se si sospetta una fuga, tutte le fiamme libere devono essere rimosse/spente.
- Se viene rilevata una perdita di refrigerante che richiede la brasatura, tutto il refrigerante deve essere recuperato dal sistema. Seguire le precauzioni al punto 8 per rimuovere il refrigerante.



8. Rimozione ed evacuazione

- Quando si interviene sul circuito refrigerante per effettuare le riparazioni (o per qualsiasi altro scopo), si devono utilizzare procedure convenzionali. Tuttavia, è importante osservare le migliori prassi tenendo in considerazione l'infiammabilità. Attenersi alla seguente procedura: rimuovere refrigerante -> spurgare il circuito con gas inerte -> evacuare -> spurgare con gas inerte -> interrompere il circuito tramite intercettazione.
La brasatura non deve essere utilizzata.
- La carica di refrigerante deve essere recuperata nelle bombole di recupero corrette.
- Eseguire lo spurgo del sistema con OFN per rendere sicura l'unità.

OFN = azoto esente da ossigeno, tipo di gas inerte.

- Potrebbe essere necessario ripetere più volte questa procedura.
- Non utilizzare aria compressa o ossigeno per questa operazione.
- Lo spurgo si ottiene interrompendo il vuoto nel sistema con OFN e continuando a riempire fino al raggiungimento della pressione di esercizio, quindi sfiatando nell'atmosfera e infine tirando verso il vuoto.
- Questo processo deve essere ripetuto fino a quando non è più presente refrigerante nel sistema (fino a quando la concentrazione del gas di spurgo è pari o inferiore a 0,25 LFL dal rilevatore di perdite).
 $\times 0,25\text{LFL} = 0,525\text{Vol}\%$
- Quando si utilizza la carica OFN finale, il sistema deve essere sfiatato fino alla pressione atmosferica per consentire l'intervento.
- Questa operazione è assolutamente vitale se si devono effettuare le operazioni di brasatura sulle tubazioni.

Precauzioni per la sicurezza



- Assicurarsi che la presa della pompa a vuoto non sia vicino a potenziali fonti di combustione e che sia disponibile ventilazione.



9. Procedure di carica

- Oltre alle procedure di carica convenzionali, attenersi ai seguenti requisiti.
 - Assicurarsi che non si verifichi la contaminazione di diversi refrigeranti quando si utilizzano apparecchiature di carica.
 - I flessibili o i condotti devono essere più corti possibili per ridurre al minimo la quantità di refrigerante contenuta.
 - Tenere i cilindri nella giusta posizione secondo le istruzioni.
 - Assicurarsi che il sistema di refrigerazione sia collegato a terra prima di caricare il sistema con refrigerante.
 - Etichettare il sistema al termine della carica (se non è già etichettato).
 - Prestare estrema cautela a non riempire eccessivamente il sistema di refrigerazione.
- Prima di caricare il sistema, è necessario testare la con pressione con OFN (fare riferimento a #8).
- Devono essere testate eventuali perdite del sistema al termine di ricarica, ma prima della messa in servizio.
- Prima di uscire dal sito, è necessario effettuare un ulteriore test di perdite.
- La carica elettrostatica potrebbe accumularsi e creare condizioni pericolose quando si carica e scarica il refrigerante. Per evitare incendi ed esplosioni, dissipare l'elettricità statica durante il trasferimento tramite la messa a terra e il collegamento a massa di contenitori e apparecchiature prima di caricare/scaricare.



10. Messa fuori servizio

- Prima di effettuare questa procedura, è essenziale che il tecnico abbia acquisito piena familiarità con le apparecchiature e tutti i suoi dettagli.
- Si raccomanda di adottare una buona prassi per recuperare in modo sicuro tutti i refrigeranti.
- È vietato il riutilizzo del refrigerante recuperato.
- È essenziale che l'alimentazione elettrica sia disponibile prima di iniziare operazione.
 - a) Acquisire familiarità con le apparecchiature e il relativo funzionamento.
 - b) Isolare elettricamente il sistema.
 - c) Prima di eseguire la procedura, verificare quanto segue:
 - le apparecchiature meccaniche di movimentazione sono disponibili, ove necessario, per la movimentazione di bombole di refrigerante;
 - siano disponibili tutti i dispositivi di protezione individuale e i rilevatori di perdite siano disponibili e usati correttamente;
 - il processo di recupero è monitorato in ogni momento da personale competente;
 - le apparecchiature di recupero e le bombole devono essere conformi agli standard adeguati.
 - d) Assicurarsi che la bombola si trovi sulle bilance prima di effettuare il recupero.
 - e) Avviare la macchina di recupero e azionarla in conformità alle istruzioni.
 - f) Non riempire eccessivamente le bombole. (Non oltre l'80% del volume di carica del liquido).
 - g) Non superare la pressione massima di esercizio delle bombole, seppure temporaneamente.



h) Una volta riempite correttamente le bombole e terminato il processo, assicurarsi che le bombole e le apparecchiature siano state rimosse tempestivamente dal sito e tutte le valvole di isolamento sulle apparecchiature siano chiuse.

- La carica elettrostatica potrebbe accumularsi e creare condizioni pericolose quando si carica o scarica il refrigerante. Per evitare incendi ed esplosioni, dissipare l'elettricità statica durante il trasferimento tramite la messa a terra e il collegamento a massa di contenitori e apparecchiature prima di caricare/scaricare.



11. Etichettatura

- Le apparecchiature devono essere etichettate indicando la messa fuori servizio e lo svuotamento di refrigerante.
- L'etichetta deve essere datata e firmata.
- Assicurarsi che sulle apparecchiature siano presenti delle etichette che indichino la presenza di refrigerante infiammabile.



12. Recupero

- Quando si rimuove il refrigerante da un sistema, per la manutenzione o la messa fuori servizio, si raccomanda di adottare una buona prassi per rimuovere in modo sicuro tutti i refrigeranti.
- Quando si trasferisce il refrigerante in bombole, assicurarsi di utilizzare esclusivamente bombole adeguate per il recupero del refrigerante.
- Assicurarsi che sia disponibile il numero corretto di bombole per la carica totale del sistema.
- Tutte le bombole da utilizzare sono designate per il refrigerante recuperato ed etichettate per tale refrigerante (ovvero bombole speciali per il recupero del refrigerante).
- Le bombole devono essere dotate di valvola di sicurezza e relative valvole di isolamento in buone condizioni.
- Le bombole di recupero sono evacuate e, ove possibile, raffreddate prima del recupero.
- Le apparecchiature di recupero devono essere in buone condizioni con una serie di istruzioni relative alle apparecchiature a portata di mano e devono essere adeguate per il recupero dei refrigeranti infiammabili.
- Assicurarsi che l'apparecchiatura di recupero non sia una potenziale fonte di combustione e sia adatta al refrigerante in uso.
- Inoltre, una serie di bilance calibrate deve essere disponibile e in buone condizioni.
- I flessibili devono essere dotati di attacchi di scollegamento privi di perdite e in buone condizioni.

Precauzioni per la sicurezza



- Prima di utilizzare la macchina di recupero, verificare che sia in condizioni di funzionamento soddisfacente, sia stata effettuata una corretta manutenzione e tutti i componenti elettrici associati siano sigillati per evitare la combustione in caso di rilascio di refrigerante. In caso di dubbi, consultare il produttore.
- Il refrigerante recuperato deve essere riportato al fornitore del refrigerante nella bombola di recupero adeguata e con la relativa Nota di trasferimento dei rifiuti compilata.
- Non mischiare i refrigeranti in unità di recupero e, soprattutto, non in bombole.
- Se si devono rimuovere compressori o olio per compressori, assicurarsi che siano stati evacuati ad un livello accettabile per garantire che il refrigerante infiammabile non rimanga all'interno del lubrificante.
- Il processo di evacuazione deve essere effettuato prima di riportare il compressore ai fornitori.
- Adottare esclusivamente il riscaldamento elettrico sul corpo del compressore per accelerare questo processo.
- Quando si scarica l'olio da un sistema, l'operazione deve essere eseguita in modo sicuro.

Zona protettiva

Questa unità esterna è riempita con R290 (gas estremamente infiammabile, gruppo di sicurezza A3 secondo ISO 817). Si noti che questo refrigerante ha una densità maggiore dell'aria. In caso di perdita di refrigerante, il refrigerante fuoriuscito potrebbe accumularsi vicino al suolo.

Il refrigerante non deve essere raccolto in un'atmosfera potenzialmente pericolosa, esplosiva o soffocante. Il refrigerante non deve penetrare nell'edificio attraverso le aperture dell'edificio. Il refrigerante non deve essere raccolto nelle scanalature di scarico.

Attorno a questa unità esterna è definita una zona protettiva. Nella zona protettiva non devono essere presenti aperture di edifici, finestre, porte, pozzi luminosi, ingressi di cantine, portelli di fuga, finestre per tetti piani o aperture di ventilazione.

Nella zona protettiva non devono esservi fonti di combustione, come calore superiore a 360°C, scintille, fiamme libere, prese di corrente, interruttori della luce, lampade, interruttori elettrici o altre fonti di combustione permanenti.

La zona protettiva non deve estendersi agli edifici adiacenti o alle aree di traffico pubblico (confini dei vicini, strada pubblica, strade private dei vicini, zona di avvallamento, avvallamenti, pozzi delle pompe, prese fognarie, pozzi delle acque reflue e così via).

Nella zona protettiva non è consentito apportare successive modifiche strutturali che violino le regole stabilite per la zona protettiva.

- 1) Zona protettiva per installazione a terra (o installazione su tetto piano) nelle aree aperte

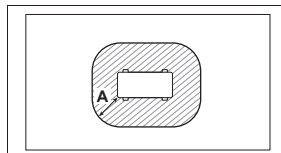

A 1000 mm

- 2) Zona protettiva per installazione a terra davanti a una parete dell'edificio

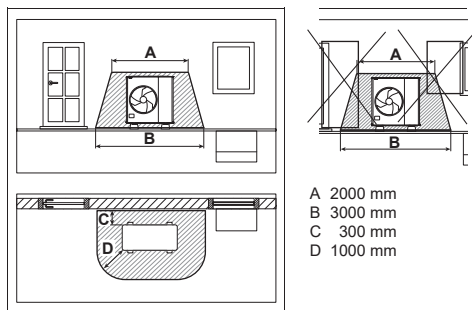

A 2000 mm
B 3000 mm
C 300 mm
D 1000 mm

- 3) Zona protettiva per installazione a terra in un angolo dell'edificio

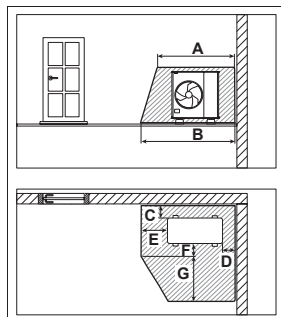

A 2000 mm
B 2500 mm
C 300 mm
D 500 mm
E 1000 mm
F 500 mm
G 1800 mm

- 4) Zona protettiva per installazione a parete davanti alla parete di un edificio

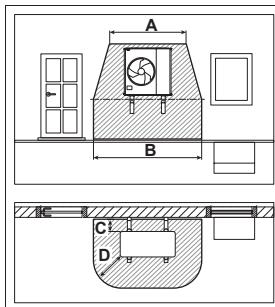

A 2000 mm
B 3000 mm
C 300 mm
D 1000 mm

La zona protettiva sotto il prodotto si estende fino al pavimento.

- 5) Zona protettiva per installazione a parete in un angolo dell'edificio

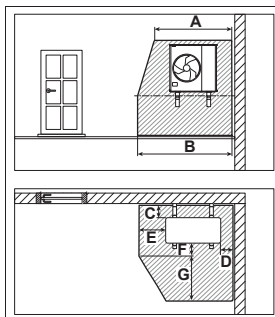

A 2000 mm
B 2500 mm
C 300 mm
D 500 mm
E 1000 mm
F 500 mm
G 1800 mm

La zona protettiva sotto il prodotto si estende fino al pavimento.

Pulsanti e display del comando

Il display LCD mostrato in questo manuale è solo a scopo di istruzioni e potrebbe differire dall'unità reale.

Pulsanti / Indicatore

- ① **Pulsante Menu rapido**
- ② **Pulsante Indietro**
Ritorna alla schermata precedente
- ③ **Display LCD**
(Reale - Sfondo scuro con icone bianche)
- ④ **Pulsante Menu principale**
Per l'impostazione delle funzioni
- ⑤ **Pulsante ON/OFF**
Avvia/arresta il funzionamento
- ⑥ **Indicatore di funzionamento**
Si accende durante il funzionamento, si spegne in caso di allarme.

Quando la retroilluminazione è spenta, premere un pulsante per accenderla.

(Non premere il pulsante ⑤)

Il tempo fino allo spegnimento della retroilluminazione può essere modificato nel menu (configurazione personale)

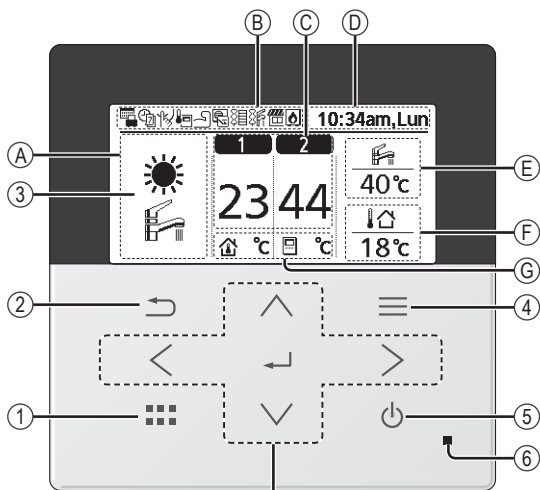

Pulsanti di direzione

Seleziona una voce.



Tasto Invio

Conferma il contenuto selezionato.

 **Premere al centro**

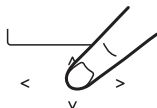

 **Senza guanti**

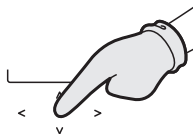

 **Senza penna**



Display

A Selezione modalità



B Icone operative

Viene visualizzato lo stato operativo delle varie funzioni.

L'icona non viene visualizzata (nella schermata di funzionamento OFF) quando l'operazione è disabilitata., tranne Progr. settimanale.



Stato operativo Vacanza



Stato operativo Programma settimanale



Stato operativo Silenz.



Termostato ambiente interno abilitato



Stato operativo Powerful



Stato 0-10V o SG ready o Smart HP



Stato resistenza per impianto



Stato resistenza per ACS



Stato Solare



Stato Bivalente (Caldaia)

C Temperatura di ogni zona (dell'acqua o dell'aria a seconda del controllo scelto)

D Ora e giorno

E Temperatura serbatoio dell'acqua calda sanitaria

F Temperatura esterna

G Icone tipo di sensore/tipo di temperatura impostata



Temperatura acqua
→Curva di compens.



Temperatura acqua
→Diretto



Solo piscina



Termostato amb.
→Esterno



Termostato amb.
→Interno



Sensore ambiente

*1 Il sistema è bloccato per funzionare senza modalità FREDDO. Può essere sbloccato solo dagli installatori autorizzati e dai nostri partner di assistenza autorizzati.
*2 Viene visualizzato solo quando la modalità FREDDO è sbloccata (Ciò significa quando è disponibile la modalità FREDDO).

Inizializzazione

Prima di iniziare ad impostare i vari parametri del menu, avviare il comando selezionando la lingua operativa e impostando la data e l'ora corrette.

Quando viene attivata l'alimentazione per la prima volta, appare automaticamente la schermata di impostazione. Può inoltre essere avviata dalle impostazioni personali del menu.

Selezione della lingua

Attendere l'inizializzazione del display.
Una volta terminata l'inizializzazione, si torna alla schermata normale.
Alla pressione di un qualsiasi pulsante, appare la schermata di impostazione della lingua.

- 1 Scorrere con ∇ e \blacktriangle per selezionare la lingua.
- 2 Premere \leftarrow per confermare la scelta.

Impostazione dell'orologio

- 1 Selezionare con ∇ o \blacktriangle la modalità di visualizzazione dell'ora: in formato 24 ore o am/pm (ad esempio, 15:00 o 3:00 pm).
- 2 Premere \leftarrow per confermare la scelta.
- 3 Usare ∇ e \blacktriangle per selezionare anno, mese, giorno, ora e minuti. (Selezionare e spostarsi con \blacktriangleright quindi premere \leftarrow per confermare.)
- 4 Una volta impostata l'ora, sul display vengono visualizzati ora e giorno anche se si spegne il comando.
- 5 Fase precauzionale finale per controllare e confermare se la griglia anteriore esterna è fissata prima di utilizzare l'unità per motivi di sicurezza.
Selezionare Sì se la griglia anteriore esterna è già fissata. Quindi passare alla schermata principale.
Selezionare No se la griglia anteriore esterna non è ancora fissata.
Viene visualizzato un messaggio di avviso per ricordare l'installazione.

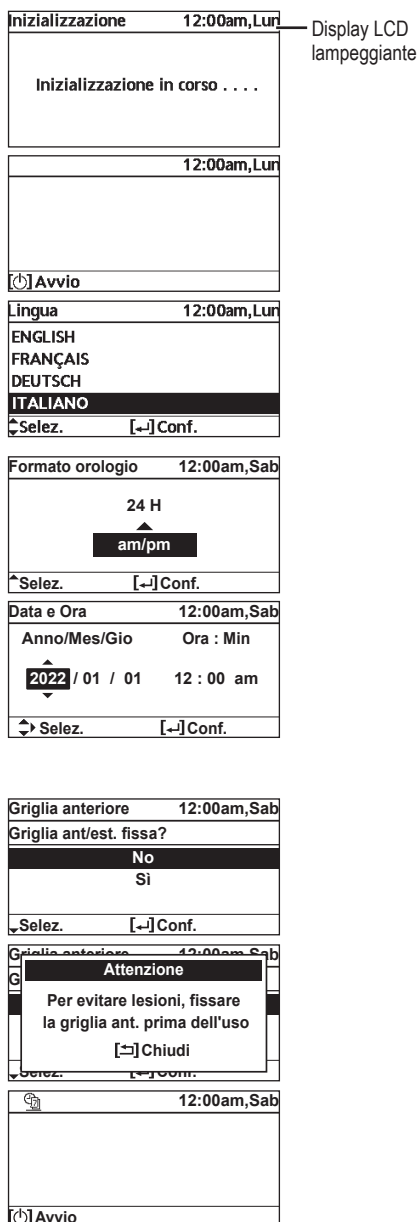

Menu rapido

Al termine delle impostazioni iniziali, è possibile selezionare un menu rapido dalle seguenti opzioni e modificare l'impostazione.

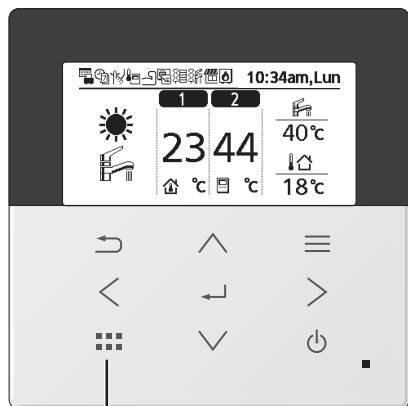

① Premere  per visualizzare il menu rapido.

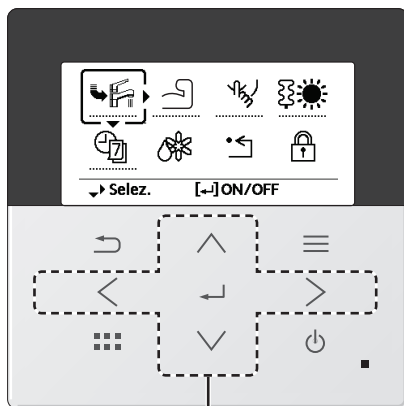

② Utilizzare     per selezionare il menu.

③ Premere  per attivare/disattivare il menu selezionato.

Menu rapido

 ACS forzato

 Powerful

 Modalità silenziosa

 Forza resistenza

 Progr. settimanale

 Sbrinamento forzato

 Reset errore

 Blocco R/C

 Selez.

 [↔] ON/OFF

Selezionare ogni impostazione e verificare l'impostazione in base alle istruzioni visualizzate nella parte inferiore della schermata. (Le icone si riferiscono ad ogni tasto di selezione.)

Per tornare alla schermata principale,

Premere  o .

Come utilizzare il Menu rapido

ACS forzato

Selezionare questa icona per attivare o disattivare la funzione ACS forzato.

Premere  per confermare la scelta.



Nota:

- ACS forzato è disattivato quando Resistenza forzata è attivata.
 - Quando ACS forzato è disattivato, il funzionamento e la modalità tornano allo stato precedentemente memorizzato.
-

Powerful

Selezionare questa icona per azionare in a massima potenza l'impianto di riscaldamento/raffreddamento.

Premere  per confermare la scelta.

(Il funzionamento Powerful si avvia circa 1 minuto dopo la pressione di .)

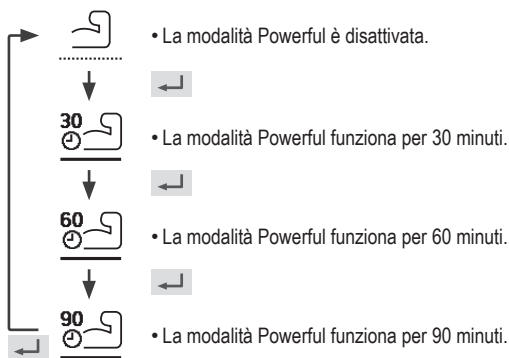

Nota:

- La modalità Powerful viene disabilitata quando si spegne il funzionamento.

Modalità silenziosa

Selezionare questa icona per un funzionamento silenzioso.

Premere  per confermare la scelta.

(Il funzionamento silenzioso si avvia circa 1 minuto dopo la pressione di .

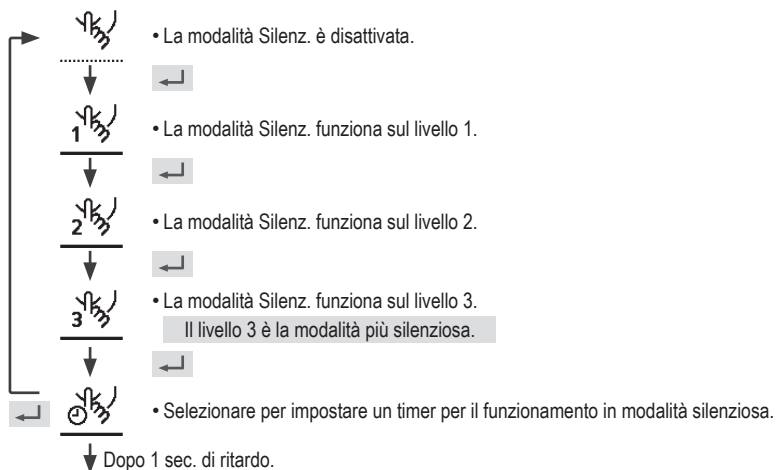

Modificare il programma
modalità silenziosa?

Si ▶ No

Progr.	Ora	Liv.
1	6:00 am	2
2	8:00 pm	1
3	10:00 pm	0

Modifica
Elimina

12 : 00 pm



L'ora impostata si sovrappone

[>]Chiudi

Selezionare "Si".

• Selezionare "Si" con i pulsanti < >.

Selezionare il programma "1" ~ "6".

Selezionare "Modifica".

• Se si seleziona "Elimina", l'impostazione del timer del programma selezionato viene eliminata.

Impostare ora e minuti.

Impostare il livello della modalità Silenz.

Nota:

• Se l'ora si sovrappone con un altro programma, sullo schermo viene visualizzato "L'ora impostata si sovrappone".

Come utilizzare il Menu rapido

Forza resistenza

Selezionare per forzare l'attivazione della resistenza.

Premere  per confermare la scelta.

(La modalità Resistenza forzata si avvia circa 1 minuto dopo aver premuto .)

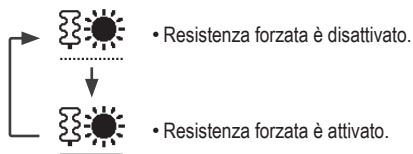

Nota:

- Resistenza forzata viene disabilitata quando l'operazione è già attivata e viene visualizzato "Disattivato perché funzionamento attivo".

Disattivato perché
funzionamento attivo

 Chiudi

Progr. settimanale

Selezionare questa icona per eliminare (annullare) o passare a Progr. settimanale preimpostato.

Premere  per confermare la scelta.

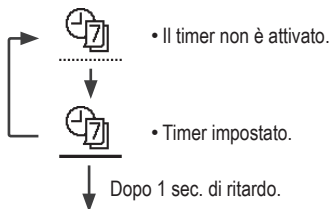

Modificare la programmazione settimanale?

Sì ▶ No

Selezionare "Sì".

• Se si seleziona "No", si torna alla schermata principale.



Configurazione orari
Copia orari

• Configurazione orari: Selezionare Configurazione orari per modificare Progr. settimanale.

• Copia orari: Selezionare per copiare una configurazione orario.

Dom	Lun	Mar	Mer	Gio	Ven	Sab
-	✓	✓	✓	✓	✓	-

[Esempio di Configurazione orari]

Selezionare il giorno in cui eseguire la modifica con i pulsanti  .

Tutti e 6 i programmi non sono impostati
Modificarli?

Sì ◀ **No**

Se non sono preimpostati tutti i 6 programmi, viene visualizzata questa schermata.

Dom	Lun	Mar	Mer	Gio	Ven	Sab
1. 12:00am ON	2. 2:00am ON	3. 4:00am ON	☀️ 🌬️	25/20°C	40°C	40°C
①	②	③	④	⑤	⑥	



① Selezionare il programma "1" ~ "6".

② Impostare l'ora e i minuti del timer.

③ Selezionare ON/OFF del timer.

④ Selezionare la modalità operativa.



• Selezionare la modalità con i pulsanti  .

⑤ Impostare la temperatura delle zone 1 e 2 (se il sistema dispone di impostazione di 2 zone).

Sabato: Progr. 1: Imp. temp.

Zona1	Zona2
☀️	☁️ 🌬️
ON 25 °C	ON 25 °C 45 °C

⑥ Impostare la temperatura del serbatoio.

Nota:

• Il timer viene disabilitato quando si attiva Riscaldatore forzato o si abilita SW risc./raff.

• Se si è preimpostato Progr. settimanale su 2 zone, si deve ripetere la stessa procedura sulla zona 2.

Come utilizzare il Menu rapido



Sbrinamento forzato

Selezionare per avviare la funzione sbrinamento.

Premere per confermare la scelta.

(Quando si accetta la modalità, viene visualizzata la seguente schermata.)

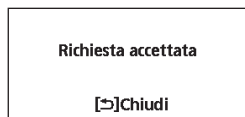

Reset errore

Selezionare per ripristinare le precedenti impostazioni quando si verifica un errore.

Premere per confermare la scelta.

(Quando è stata accettata la modalità, viene visualizzata la seguente schermata.)

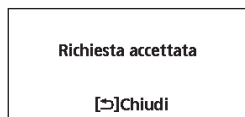

- Assicurarsi che tutte le unità siano spente prima di selezionare questa modalità che ripristina le impostazioni predefinite dell'intero sistema.



Blocco R/C

Selezionare per bloccare il telecomando.

Premere per confermare la scelta.

(Quando è stata accettata la modalità, viene visualizzata la seguente schermata.)

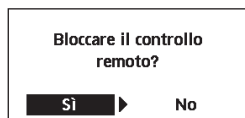

Selezionare "Sì".

(La schermata principale viene bloccata.)

- Se si seleziona "No", si torna alla schermata principale.

Per sbloccare il telecomando

Premere un tasto.

(Quando è stata accettata la modalità, viene visualizzata la seguente schermata.)



Immettere 4 cifre della password

(se la password è corretta, la schermata viene sbloccata).

Per ripristinare la password dimenticata (nella schermata di funzionamento OFF)

Premere continuamente , e per 5 secondi.

(Quando è stata accettata la modalità, viene visualizzata la seguente schermata.)



Selezionare "Reset".

1.Password 0000
2.Il comando remoto è sbloccato

(Lo schermo si spegne dopo 3 secondi.)

Menu Per l'utente

Selezionare i menu e determinare le impostazioni in base al sistema disponibile nella casa. Tutte le impostazioni iniziali devono essere effettuate da un rivenditore autorizzato o uno specialista. Si consiglia che anche tutte le modifiche delle impostazioni iniziali vengano effettuate da un rivenditore autorizzato o uno specialista.

- Dopo l'installazione iniziale, è possibile regolare manualmente le impostazioni.
 - L'impostazione iniziale rimane attiva finché l'utente non la modifica.
 - Il telecomando può essere utilizzato per varie installazioni.
 - Assicurarsi che l'indicatore di funzionamento sia spento prima dell'impostazione.
 - Il sistema potrebbe non funzionare correttamente se impostato in modo errato.
- Consultare un rivenditore autorizzato.



Per visualizzare <Menu principale>:

Per selezionare il menu:

Per confermare il contenuto selezionato:

Menu	Impostazione predefinita	Opzioni di impostazione / Display																												
1 Imp. funzioni																														
1.1 > Progr. settimanale																														
<p>Una volta impostato Progr. settimanale, l'utente può modificarlo dal Menu rapido. Per configurare fino a 6 programmi al giorno.</p> <ul style="list-style-type: none"> • Disabilitato se si seleziona "Si" per SW risc./raff. o si attiva la resistenza forzata. 	<p>Configurazione orari Selezionare il giorno della settimana e impostare i programmi necessari (Ora / ON/OFF / Modalità)</p> <p>Copia orari Selezionare il giorno della settimana</p>	<p>Progr. settimanale 10:34am, Lun</p> <table border="1"> <tr> <td>Dom</td> <td>Lun</td> <td>Mar</td> <td>Mer</td> <td>Gio</td> <td>Ven</td> <td>Sab</td> </tr> <tr> <td>1. 8:00am ON</td> <td>2. 12:00pm ON</td> <td>3. 1:00pm ON</td> <td colspan="4"></td> </tr> <tr> <td></td> <td></td> <td></td> <td>24/28°C</td> <td>40°C</td> <td colspan="2"></td> </tr> <tr> <td colspan="3"></td> <td>12/10°C</td> <td colspan="3"></td> </tr> </table> <p>↔Giorno ↙Progr. [-]Modifica</p>	Dom	Lun	Mar	Mer	Gio	Ven	Sab	1. 8:00am ON	2. 12:00pm ON	3. 1:00pm ON								24/28°C	40°C						12/10°C			
Dom	Lun	Mar	Mer	Gio	Ven	Sab																								
1. 8:00am ON	2. 12:00pm ON	3. 1:00pm ON																												
			24/28°C	40°C																										
			12/10°C																											
1.2 > Timer vacanza																														
<p>Per risparmiare energia, è possibile impostare un periodo di vacanza per spegnere il sistema o abbassare la temperatura durante il periodo.</p> <ul style="list-style-type: none"> • L'impostazione Progr. settimanale potrebbe essere disabilitata durante l'impostazione Timer vacanza, ma viene ripristinata al termine di Timer vacanza. 	<p>OFF</p> <p>> ON</p> <p>Inizio e fine vacanza. Data e ora</p> <p>Spento o temperatura abbassata</p>	<p>ON</p> <p>OFF</p> <p>Vacanza: Fine 10:34am, Lun</p> <p>Anno/Mes/Gio Ora : Min</p> <p>2022 / 01 / 01 10 : 00 am</p> <p>↔Selez. [-]Conf.</p>																												
1.3 > Timer Mod. silenz.																														
<p>Per funzionare in silenzio nel periodo preimpostato. Possono essere impostati 6 programmi. Il livello 0 indica che la modalità è disattivata.</p>	<p>Ora di inizio Silenz.: Data e ora</p> <p>Livello di silenziosità: 0 ~ 3</p>	<p>Modalità silenziosa 10:34am, Lun</p> <table border="1"> <tr> <td>Progr.</td> <td>Ora</td> <td>Liv.</td> </tr> <tr> <td>1</td> <td>8:00am</td> <td>0</td> </tr> <tr> <td>2</td> <td>5:00pm</td> <td>1</td> </tr> <tr> <td>3</td> <td>11:00pm</td> <td>3</td> </tr> </table> <p>↙Selez. [-]Modifica</p>	Progr.	Ora	Liv.	1	8:00am	0	2	5:00pm	1	3	11:00pm	3																
Progr.	Ora	Liv.																												
1	8:00am	0																												
2	5:00pm	1																												
3	11:00pm	3																												

Menu	Impostazione predefinita	Opzioni di impostazione / Display
1.4 > Priorità silenzio		
<ul style="list-style-type: none"> Per selezionare la priorità durante la Modalità silenziosa tra Suono e Capacità. Se si seleziona la priorità Suono, l'unità funziona solo in condizioni silenziose. Se si seleziona la priorità Capacità, l'unità funziona in condizioni silenziose, ma allo stesso tempo darà priorità alla fornitura della capacità richiesta. 	Suono	<div style="text-align: center;"> Suono ▼ Capacità </div>
1.5 > Resistenza amb.		
Per attivare o disattivare la resistenza di back-up per il riscaldamento.	OFF	<div style="text-align: center;"> ON ▲ OFF </div>
1.6 > Resistenza ACS		
Per attivare o disattivare la resistenza del serbatoio acqua calda sanitaria.	OFF	<div style="text-align: center;"> ON ▲ OFF </div>
1.7 > Sterilizzazione		
Per attivare o disattivare la sterilizzazione automatica.	ON	<div style="text-align: center;"> ON ▼ OFF </div>
<ul style="list-style-type: none"> Non utilizzare il sistema durante la sterilizzazione per evitare scottature con acqua calda o il surriscaldamento della doccia. Richiedere a personale tecnico specializzato quali parametri di sterilizzazione inserire. 		
1.8 > Mod. ACS (Acqua Calda Ad Uso Domestico)		
<p>Per impostare la modalità ACS su Standard o Smart.</p> <ul style="list-style-type: none"> La modalità Standard riscalda in serbatoio ACS in minor tempo. Mentre, la modalità Smart richiede più tempo per riscaldare l'ACS con consumo di energia inferiore. 	Standard	<div style="text-align: center;"> Standard ▼ Smart </div>
<p>Per impostare il sensore serbatoio su Alto o Centro.</p> <ul style="list-style-type: none"> Selezionare in che punto dell'accumulo si desidera avere la lettura del sensore dell'acqua calda sanitaria. 	Alto	<div style="text-align: center;"> Alto ▼ Centro </div>

Menu	Impostazione predefinita	Opzioni di impostazione / Display
------	--------------------------	-----------------------------------

2 Controllo sistema

2.1 > Monitor energia

<p>Dati attuali o storici di consumo energia, generazione o COP.</p> <ul style="list-style-type: none"> • COP= Coefficiente di prestazioni. • Per i dati storici, il periodo viene selezionato da 1 giorno/1 settimana/1 anno. • È possibile visualizzare il consumo di energia (kWh) di riscaldamento, *1, *2 raffreddamento, serbatoio e totale. • Il consumo totale di alimentazione è un valore stimato in base a CA 230 V e può essere diverso dal valore misurato da un'apparecchiatura di precisione. 	<p>Attuale Selezione e recupera</p> <hr/> <p>Storico dati Selezione e recupera</p>	<p>Consumo totale (1 an.)</p> <p>0.0 kWh</p> <p>[1 an.] [1] [2] [3] [4] [5] [6] [7] [8] [9] [10] [11] [12] MC</p> <p>Gen, 2022: 0.0 kWh [Approv.]</p> <p>↶ Mese ↷ Modalità</p>
--	--	---

2.2 > Info sistema

<p>Mostra tutte le informazioni di sistema per ciascuna zona.</p>	<p>Informazioni di sistema effettive di 11 elementi: Ingresso / Uscita / Zona 1 / Zona 2 / Serbatoio / Accum. imp. / Solare / Piscina / Frequenza COMP / Portata pompa / Pressione acqua</p> <p style="text-align: right;">Selezione e recupera</p>	<p>Info sistema 10:34am, Lun</p> <p>1. Ingresso : 0 °C</p> <p>2. Uscita : 0 °C</p> <p>3. Zona 1 : 0 °C</p> <p>4. Zona 2 : 0 °C</p> <p>↵ Pagina</p>
---	--	---

2.3 > Storico errori

<ul style="list-style-type: none"> • Fare riferimento a Soluzione dei problemi per i codici di errore. • Il codice di errore più recente viene visualizzato per primo. 	<p style="text-align: center;">Selezione e recupera</p>	<p>Storico errori 10:34am, Lun</p> <p>1. --</p> <p>2. --</p> <p>3. --</p> <p>4. --</p> <p>[↵] Cancella storico</p>
--	---	---

2.4 > Compressore



<p>Mostra le prestazioni del compressore.</p>	<p style="text-align: center;">Selezione e recupera</p>	<p>Compressore 10:34am, Lun</p> <p>1. Frequenza attuale : 0 Hz</p> <p>2. Cont. (OFF-ON) : 0</p> <p>3. Tempo totale ON : 0 h</p> <p>[↵] Indietro</p>
---	---	--

2.5 > Resistenza

<p>Ore totali di accensione della resistenza di riserva della pompa di calore e della resistenza del serbatoio di acqua calda sanitaria.</p>	<p style="text-align: center;">Selezione e recupera</p>	<p>Resistenza 10:34am, Lun</p> <p>Tempo totale ON</p> <p> : 0h</p> <p> : 0h</p> <p>[↵] Indietro</p>
--	---	---

*1 Il sistema è bloccato per funzionare senza modalità FREDDO. Può essere sbloccato solo dagli installatori autorizzati e dai nostri partner di assistenza autorizzati.
 *2 Viene visualizzato solo quando la modalità FREDDO è sbloccata (Ciò significa quando è disponibile la modalità FREDDO).

Menu	Impostazione predefinita	Opzioni di impostazione / Display
3 Imp. personali		
3.1 > Contr. Rem. n°		
<ul style="list-style-type: none"> Per visualizzare il numero di un particolare telecomando in modo che l'installatore e l'utente finale siano ben informati. Il telecomando principale viene visualizzato come RC-1. Il secondo telecomando viene visualizzato come RC-2. 	Seleziona e recupera	<div style="text-align: right;">Contr. Rem. n° 10:34am,Lun</div> <div style="text-align: center; background-color: black; color: white; padding: 2px 10px; margin: 5px auto;">RC-1</div> <div style="text-align: right; margin-top: 10px;">[←] Conf.</div>
3.2 > Suono tasti		
Attiva/disattiva i suoni operativi.	ON	<div style="text-align: center; background-color: black; color: white; padding: 2px 5px; margin-bottom: 5px;">ON</div> <div style="text-align: center; font-size: small;">▼</div> <div style="text-align: center; background-color: black; color: white; padding: 2px 5px; margin-bottom: 5px;">OFF</div>
3.3 > Contrasto LCD		
Imposta il contrasto dello schermo.	3	<div style="text-align: right;">Contrasto LCD 10:34am,Lun</div> <div style="text-align: center; margin-top: 10px;"> Basso Alto ◀ ▶ </div> <div style="text-align: right; margin-top: 10px;">↔ Selez. [←] Conf.</div>
3.4 > Retroilluminazione		
Imposta la durata della retroilluminazione dello schermo.	1 minuto	<div style="text-align: right;">Retroilluminazione 10:34am,Lun</div> <div style="text-align: center; margin-top: 10px;"> OFF 5 minuti 15 secondi 10 minuti 1 minuto </div> <div style="text-align: right; margin-top: 10px;">^ Selez. [←] Conf.</div>
3.5 > Intensità retroill.		
Imposta la luminosità della retroilluminazione dello schermo.	4	<div style="text-align: right;">Intensità retroill. 10:34am,Lun</div> <div style="text-align: center; margin-top: 10px;"> Scuro Chiaro ◀ ▶ </div> <div style="text-align: right; margin-top: 10px;">↔ Selez. [←] Conf.</div>
3.6 > Formato orologio		
Imposta il tipo di visualizzazione dell'orologio.	am/pm	<div style="text-align: right;">Formato orologio 10:34am,Lun</div> <div style="text-align: center; margin-top: 10px;"> 24 H ▲ am/pm </div> <div style="text-align: right; margin-top: 10px;">^ Selez. [←] Conf.</div>
3.7 > Data e Ora		
Imposta la data e l'ora attuali.	Anno / Mes / Gio / Ora / Min	<div style="text-align: right;">Data e Ora 10:34am,Lun</div> <div style="text-align: center; margin-top: 10px;"> Anno/Mes/Gio Ora : Min ▲ 2022 / 01 / 01 10 : 00 am ▼ </div> <div style="text-align: right; margin-top: 10px;">↔ Selez. [←] Conf.</div>

Menu	Impostazione predefinita	Opzioni di impostazione / Display
3.8 > Lingua		
Imposta la lingua di visualizzazione della schermata principale.	ENGLISH / FRANÇAIS / DEUTSCH / ITALIANO / ESPAÑOL / DANISH / SWEDISH / NORWEGIAN / POLISH / CZECH / NEDERLANDS / TÜRKÇE / SUOMI / MAGYAR / SLOVENŠČINA / HRVATSKI / LIETUVIŲ / PORTUGUÊS / БЪЛГАРСКИ / EESTI / LATVIEŠU / ROMÂNĂ / SHQIP / SLOVENČINA / МАКЕДОНСКИ / УКРАЇНСЬКА / ΕΛΛΗΝΙΚΑ	Lingua 10:34am, Lun ENGLISH FRANÇAIS DEUTSCH ITALIANO ↕Selez. [←] Conf.
3.9 > Sblocco password		
Password a 4 cifre per tutte le impostazioni.	0000	Sblocco password 10:34am, Lun  ↕Selez. [←] Conf.
4 Contatto assistenza		
4.1 > Contatto 1 / Contatto 2		
Visualizzazione del numero di contatto dell'installatore.	Seleziona e recupera	Config. assistenza 10:34am, Lun Contatto 1 Nome : Bryan Adams  : 08812345678 ↕Selez.

Menu	Impostazione predefinita	Opzioni di impostazione / Display
5 Imp. installazione > Impostazioni sistema		
5.1 > Connettività PCB opzionale		
Per il collegamento alla PCB opzionale.	No	Si ▲ No
<ul style="list-style-type: none"> • Se viene collegata la PCB esterna (opzionale), il sistema presenta le seguenti funzioni supplementari: <ul style="list-style-type: none"> ① Controllo su 2 zone (inclusa la piscina e la funzione di riscaldamento dell'acqua in essa). ② Funzione Solare (i pannelli solari termici collegati al Serbatoio ACS (acqua calda ad uso domestico) o al Serb. accumulo. <ul style="list-style-type: none"> • L'ACS non è applicabile ai modelli WH-ADC*. ③ Segnale esterno stand-by ④ Segnale errore ⑤ Comando Smart Grid ready ⑥ 0-10V ⑦ SW risc./raff 		
5.2 > Zona e sensore		
Per selezionare i sensori e il sistema a 1 o 2 zone.	Zona <ul style="list-style-type: none"> • Dopo aver selezionato il sistema a 1 o 2 zone, procedere alla selezione della stanza o della piscina. • Se si seleziona la piscina, la temperatura deve essere selezionata con un ΔT tra 0 °C e 10 °C. Sensore <ul style="list-style-type: none"> * Per il termostato ambiente, è presente una ulteriore selezione tra esterno o interno. • Se si seleziona interno, è presente un'ulteriore selezione di RC-1 o RC-2 (disponibile solo quando la selezione Zona è un sistema a 1 zona). Selezionare RC-1 se il termistore del telecomando principale deve essere utilizzato per il controllo della temperatura ambiente e viceversa. 	<div style="border-bottom: 1px solid black; padding-bottom: 5px;"> Zona e sensore 10:34am, Lun </div> <div style="border-bottom: 1px solid black; padding-bottom: 5px;"> Zona Sistema zona 1 Sistema zona 2 </div> <div style="border-bottom: 1px solid black; padding-bottom: 5px;"> ▼ Selez. [←→] Conf. </div> <div style="border-bottom: 1px solid black; padding-bottom: 5px;"> Zona e sensore 10:34am, Lun </div> <div style="border-bottom: 1px solid black; padding-bottom: 5px;"> Sensore Temperatura acqua Termostato amb. Sensore amb. </div> <div style="border-bottom: 1px solid black; padding-bottom: 5px;"> ▼ Selez. [←→] Conf. </div>
5.3 > Capacità resistenza		
Per ridurre la potenza della resistenza di back-up, se non necessaria.* 3 kW / 6 kW / 9 kW * Le opzioni di kW variano in base al modello.		Capacità resistenza 10:34am, Lun 3 kW [←→] Conf.
5.4 > Anti congelamento		
Per attivare o disattivare la funzione anticongelamento dell'acqua quando il sistema è spento.	Si	Si ▼ No

Menu	Impostazione predefinita	Opzioni di impostazione / Display
5.5 > Capacità DHW		
Per selezionare la capacità di riscaldamento del serbatoio come variabile o standard. La capacità variabile consente di riscaldare il serbatoio in modalità rapida e mantenere la temperatura del serbatoio in modalità efficiente, mentre la capacità standard riscalda il serbatoio alla capacità di riscaldamento nominale.	Variabile	<div style="text-align: center;"> Variabile ▼ Standard </div>
5.6 > Connes. Accum. Imp.		
Per collegare l'accumulo inerziale e, se si seleziona Sì, per impostare la temperatura ΔT .	No	<div style="text-align: center;"> Sì ▲ No </div>
	> Sì	<div style="text-align: right;"> Accum. imp. 10:34am, Lun ΔT per accumulo Range: (0°C-10°C) Passi: $\pm 1^\circ\text{C}$ </div> <div style="text-align: center;"> 5 °C ▲ ▼ </div> <div style="text-align: right;"> ↕Selez. [->] Conf. </div>
5.7 > Cavo scaldate		
Per selezionare se il cavo scaldante opzionale è collegato o meno. * Tipo A - Il cavo riscaldante si attiva in fase di sbrinamento. * Tipo B - Il cavo riscaldante si attiva quando la temperatura ambiente esterno è di 5 °C o inferiore.	No	<div style="text-align: center;"> Sì ▲ No </div>
	> Sì	<div style="text-align: right;"> Tipo cavo scaldante 10:34am, Lun </div> <div style="text-align: center;"> A ▼ B </div> <div style="text-align: right;"> ↕Selez. [->] Conf. </div>
5.8 > Sensore esterno alternativo		
Selezionare un sensore di temperatura esterna alternativo.	No	<div style="text-align: center;"> Sì ▲ No </div>
5.9 > Conn. bivalente		
Selezionare per abilitare o disabilitare la connessione bivalente.	No	<div style="text-align: center;"> Sì ▲ No </div>
> Sì	Auto	<div style="text-align: center;"> Auto SG ready Smart </div>
Per selezionare il tipo di controllo automatico, il tipo di controllo ingresso SG ready o il tipo di controllo intelligente. * Questa selezione appare solo quando la connessione PCB opzionale è impostata su Sì.	Auto	

Menu	Impostazione predefinita	Opzioni di impostazione / Display	
<p>Per selezionare una connessione bivalente per consentire ad una fonte di calore supplementare, ad esempio una caldaia, di riscaldare il serbatoio di accumulo e il serbatoio di acqua calda sanitaria quando la capacità della pompa di calore è insufficiente a temperatura esterna bassa. La funzione bivalente può essere configurata in modo alternato (la pompa di calore e la caldaia funzionano alternativamente), in modo parallelo (la pompa di calore e la caldaia funzionano contemporaneamente) o in modo parallelo alternato (la pompa di calore funziona e la caldaia si accende per il serbatoio di accumulo e/o l'acqua calda sanitaria a seconda delle opzioni di impostazione del tipo di comando).</p>	> Si > Auto	<p style="text-align: right;">Conn. bivalente 10:34am, Lun</p> <p>Accensione: temp. esterna</p> <p>Range: (-15°C-35°C)</p> <p>Passi: ±1°C -5 °C</p> <p>↕Selez. [←] Conf.</p>	
	-5 °C	<p>Impostare la temperatura esterna per attivare Conn. bivalente.</p>	
	Si > Dopo aver selezionato la temperatura esterna		
	Tipo di comando	Alternato / Parallelo / Parallelo avanzato	<p style="text-align: right;">Conn. bivalente 10:34am, Lun</p> <p>Tipo di comando</p> <p style="text-align: center;">Alternato Parallelo Parallelo avanzato</p> <p>^Selez. [←] Conf.</p>
	<ul style="list-style-type: none"> • Selezionare Parallelo avanzato per utilizzare entrambi i generatori con condizioni di lavoro specifiche sul tempo e sulle temperature. 		
	Tipo di comando > Alternato		
	OFF	<p>Opzione per impostare la pompa esterna su ON oppure OFF durante il funzionamento bivalente. Impostare su ON se il sistema è un semplice collegamento bivalente.</p>	<p style="text-align: right;">Conn. bivalente 10:34am, Lun</p> <p>Pompa esterna</p> <p style="text-align: center;">ON OFF</p> <p>^Selez. [←] Conf.</p>
	Tipo di comando > Parallelo avanzato		
	Risc.	Selezione del serbatoio	<p style="text-align: right;">Conn. bivalente 10:34am, Lun</p> <p>Parallelo avanzato</p> <p style="text-align: center;">Risc. ACS</p> <p>↓Selez. [←] Conf.</p>
	<ul style="list-style-type: none"> • "Risc." implica accumulo inerziale e "ACS" si riferisce al serbatoio di acqua calda sanitaria. 		
Tipo di comando > Parallelo avanzato > Risc. > Si			
<ul style="list-style-type: none"> • Serb. accumulato si attiva solo dopo aver selezionato "Si". 		<p style="text-align: right;">Conn. bivalente 10:34am, Lun</p> <p>Parallelo avanzato: Risc.</p> <p style="text-align: center;">Si No</p> <p>↓Selez. [←] Conf.</p>	
-8 °C	<p>Impostare la soglia di temperatura per avviare la fonte di calore bivalente.</p>	<p style="text-align: right;">Conn. bivalente 10:34am, Lun</p> <p>Inizio risc.: Set point temp.</p> <p>Range: (-10°C-0°C)</p> <p>Passi: ±1°C -8 °C</p> <p>↕Selez. [←] Conf.</p>	
0:30	<p>Ritardo per avviare la fonte di calore bivalente (in ore e minuti).</p>	<p style="text-align: right;">Conn. bivalente 10:34am, Lun</p> <p>Inizio risc.: Ritardo</p> <p>Range: (0:00-1:30)</p> <p>Passi: ±0:05 0:30</p> <p>↕Selez. [←] Conf.</p>	
-2 °C	<p>Impostare la soglia di temperatura per arrestare la fonte di calore bivalente.</p>	<p style="text-align: right;">Conn. bivalente 10:34am, Lun</p> <p>Fine risc.: Set point temp.</p> <p>Range: (-10°C-0°C)</p> <p>Passi: ±1°C -2 °C</p> <p>↕Selez. [←] Conf.</p>	

Menu	Impostazione predefinita	Opzioni di impostazione / Display																			
	0:30	Ritardo per arrestare la fonte di calore bivalente (in ore e minuti).	<p>Conn. bivalente 10:34am,Lun</p> <p>Fine risc.: Ritardo</p> <p>Range: (0:00-1:30)</p> <p>Passi: ±0:05</p> <p style="text-align: center;">0:30</p> <p>↕Selez. [←→] Conf.</p>																		
Tipo di comando > Parallelo avanzato > ACS > Sì																					
	• Serbatoio ACS si attiva solo dopo aver selezionato "Sì".		<p>Conn. bivalente 10:34am,Lun</p> <p>Parallelo avanzato: ACS</p> <p style="text-align: center;">Sì</p> <p style="text-align: center;">No</p> <p>↕Selez. [←→] Conf.</p>																		
	0:30	Ritardo per avviare la fonte di calore bivalente (in ore e minuti).	<p>Conn. bivalente 10:34am,Lun</p> <p>ACS: Ritardo</p> <p>Range: (0:30-1:30)</p> <p>Passi: ±0:05</p> <p style="text-align: center;">0:30</p> <p>↕Selez. [←→] Conf.</p>																		
<p>Per il comando di immissione Smart Grid ready per un impianto bivalente seguire le condizioni di immissione di seguito.</p> <table border="1" data-bbox="120 788 378 979"> <thead> <tr> <th colspan="2">Segnale SG</th> <th>Programma</th> </tr> <tr> <th>Vcc-bit1</th> <th>Vcc-bit2</th> <th></th> </tr> </thead> <tbody> <tr> <td>Aperto</td> <td>Aperto</td> <td>Pompa di calore OFF, Caldaia OFF</td> </tr> <tr> <td>Corto</td> <td>Aperto</td> <td>Pompa di calore ON, Caldaia OFF</td> </tr> <tr> <td>Aperto</td> <td>Corto</td> <td>Pompa di calore OFF, Caldaia ON</td> </tr> <tr> <td>Corto</td> <td>Corto</td> <td>Pompa di calore ON, Caldaia ON</td> </tr> </tbody> </table>	Segnale SG		Programma	Vcc-bit1	Vcc-bit2		Aperto	Aperto	Pompa di calore OFF, Caldaia OFF	Corto	Aperto	Pompa di calore ON, Caldaia OFF	Aperto	Corto	Pompa di calore OFF, Caldaia ON	Corto	Corto	Pompa di calore ON, Caldaia ON	> Sì > SG ready	<p>Opzione per impostare la pompa esterna su ON oppure OFF durante il funzionamento bivalente. Impostare su ON se il sistema è un semplice collegamento bivalente.</p>	<p>Conn. bivalente 10:34am,Lun</p> <p>Pompa esterna</p> <p style="text-align: center;">ON</p> <p style="text-align: center;">OFF</p> <p>↕Selez. [←→] Conf.</p>
	Segnale SG		Programma																		
Vcc-bit1	Vcc-bit2																				
Aperto	Aperto	Pompa di calore OFF, Caldaia OFF																			
Corto	Aperto	Pompa di calore ON, Caldaia OFF																			
Aperto	Corto	Pompa di calore OFF, Caldaia ON																			
Corto	Corto	Pompa di calore ON, Caldaia ON																			
<p>L'esecuzione delle impostazioni relative all'elettricità e alla caldaia in modo che l'unità sia in grado di determinare se azionare la pompa di calore o la caldaia in un determinato periodo dipende dal costo di esercizio di entrambe le fonti di calore. Queste impostazioni sono il prezzo dell'elettricità, il prezzo della caldaia, la stagione, il programma ecc.</p>	> Sì > Smart	<p>Opzione per impostare la pompa esterna su ON oppure OFF durante il funzionamento bivalente. Impostare su ON se il sistema è un semplice collegamento bivalente.</p>	<p>Conn. bivalente 10:34am,Lun</p> <p>Pompa esterna</p> <p style="text-align: center;">ON</p> <p style="text-align: center;">OFF</p> <p>↕Selez. [←→] Conf.</p>																		
	> Sì > Smart > Dopo aver selezionato per la pompa esterna > Prezzo energia		<p>- Selezionare Elettricità per impostare il prezzo dell'elettricità.</p> <p>- Selezionare Caldaia per impostare il prezzo della caldaia e la sua efficienza.</p>	<p>Conn. bivalente 10:34am,Lun</p> <p>Prezzo energia</p> <p style="text-align: center;">Elettricità</p> <p style="text-align: center;">Caldaia</p> <p>↕Selez. [←→] Conf.</p>																	

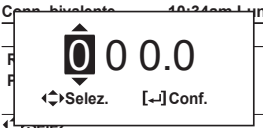
Menu	Impostazione predefinita	Opzioni di impostazione / Display
	<p>> Si > Smart > Dopo aver selezionato per la pompa esterna > Prezzo energia > Elettricità</p> <p>0,0 * / kWh</p> <p>- Vi sono in totale 10 diversi prezzi che possono essere impostati per l'elettricità: Prezzo elettricità 1 ~ Prezzo elettricità 10 - L'intervallo è 0 ~ 999,9 * / kWh</p> <p>- Premere \wedge o \vee per accedere a una schermata di impostazione come mostrata nella Figura 1. Quindi, iniziare a impostare il valore del prezzo dell'elettricità.</p> <p>- Al termine dell'impostazione di un determinato prezzo dell'elettricità (ad es. Prezzo dell'elettricità 1), premere \langle o \rangle per impostare un altro prezzo dell'elettricità.</p> <p>* Impostare il prezzo in base al valore fornito dalla società di fornitura elettrica.</p>	<p>Conn. bivalente 10:34am,Lun</p> <p style="text-align: center;">◀ Prezzo elet. 1 ▶</p> <p>Range: (0~999.9 * /kWh)</p> <p>Passi: ± 0.1 * /kWh 0.0</p> <p>↔Selez.</p> <p>Figura 1</p> 
	<p>> Si > Smart > Dopo aver selezionato per la pompa esterna > Prezzo energia > Caldaia</p> <p>0,0 * / kWh</p> <p>- Fare riferimento al metodo di impostazione Prezzo elettricità sopra per l'impostazione del prezzo della caldaia.</p> <p>- Dopo aver terminato l'impostazione del prezzo della caldaia, impostare l'efficienza della caldaia (intervallo: 0 ~ 99%).</p> <p>0%</p> <p>* Impostare il prezzo in base al valore fornito dalla caldaia o dalla società di fornitura del gas.</p>	<p>Conn. bivalente 10:34am,Lun</p> <p>Prezzo caldaia</p> <p>Range: (0~999.9 * /kWh)</p> <p>Passi: ± 0.1 * /kWh 0.0</p> <p>↔Selez. [←] Conf.</p> <hr/> <p>Conn. bivalente 10:34am,Lun</p> <p>Effic. caldaia</p> <p>Range: (0~99%)</p> <p>Passi: ± 1% 0</p> <p>↔Selez. [←] Conf.</p>

Nota: * implica centesimi nella maggior parte delle valute tranne la corona ceca.

Menu	Impostazione predefinita	Opzioni di impostazione / Display								
	<p>> Si > Smart > Dopo aver selezionato per la pompa esterna > Programma > Imp. stagione</p> <p>Stagione 1 : Dic (si riferisce alla stagione invernale) Stagione 2 : Mar (si riferisce alla stagione primaverile) Stagione 3 : Giu (si riferisce alla stagione estiva) Stagione 4 : Ott (si riferisce alla stagione autunnale)</p> <p>- Vi sono 4 stagioni in totale da impostare - Impostare il mese di inizio per ogni stagione. (Ad esempio, quando Stagione 1 è impostato su Dic e Stagione 2 su Mar, il mese da dicembre a febbraio sarà considerato come Stagione 1).</p>	<p>Conn. bivalente 10:34am,Lun</p> <p>Programma</p> <p>Imp. stagione Imp. programma</p> <p>↓Selez. [-] Conf.</p> <p>Conn. bivalente 10:34am,Lun</p> <p>Stag. 1: mese iniziale</p> <p>Range: (Gen ~ Dic)</p> <p>Passi: ±1 mese Dic</p> <p>↓Selez. [-] Conf.</p>								
	<p>> Si > Smart > Dopo aver selezionato per la pompa esterna > Programma > Imp. programma</p> <p>Ora inizio (Schema 1) : 3:00am Ora inizio (Schema 2) : 9:00am Ora inizio (Schema 3) : 4:00pm Ora inizio (Schema 4) : 9:00pm</p> <p>- Per ogni stagione, possono essere impostati 4 tipi in totale.</p> <p>Prez. (Schema 1/2/3/4) : 1</p> <p>- Impostare l'ora di inizio target e il prezzo dell'elettricità appropriato per ogni modello.</p> <p>- Selezionare "1" per modificare sia l'ora di inizio che il prezzo dell'elettricità. Selezionare "2" per modificare solo il prezzo dell'elettricità.</p>	<p>Conn. bivalente 10:34am,Lun</p> <p>Imp. programma</p> <p>Stagione 1 Stagione 2 Stagione 3</p> <p>↓Selez. [-] Conf.</p> <p>Stagione 1 10:34am,Lun</p> <table border="1"> <thead> <tr> <th>Ora inizio</th> <th>Prez.(*/kWh)</th> </tr> </thead> <tbody> <tr> <td>1. 3:00am</td> <td>0.0</td> </tr> <tr> <td>2. 9:00am</td> <td>0.0</td> </tr> <tr> <td>3. 4:00pm</td> <td>0.0</td> </tr> </tbody> </table> <p>↓Selez. [-] Modifica</p> <p>Conn. bivalente 10:34am,Lun</p> <p>In Selez.</p> <p>1: Modifica di ora e prezzo 2: Modifica solo del prezzo</p> <p>1 ▶ 2</p> <p>↓Selez. [-] Conf.</p>	Ora inizio	Prez.(*/kWh)	1. 3:00am	0.0	2. 9:00am	0.0	3. 4:00pm	0.0
Ora inizio	Prez.(*/kWh)									
1. 3:00am	0.0									
2. 9:00am	0.0									
3. 4:00pm	0.0									

Menu	Impostazione predefinita	Opzioni di impostazione / Display
	<p>- L'intervallo dell'ora di inizio visualizzata può essere nel formato "24 ore" o "am/pm" in base all'impostazione di "Formato orologio".</p> <p>- L'intervallo del prezzo dell'elettricità è 0 ~ 10 che si riferisce ai 10 diversi prezzi dell'elettricità impostati in precedenza (in "Prezzo dell'energia > Elettricità": Prezzo elettricità 1 ~ Prezzo elettricità 10). Il prezzo visualizzato nell'angolo in alto a destra indica il precedente valore impostato da Prezzo elettricità 1 a Prezzo elettricità 10. * Quando il prezzo è impostato su "0", il prezzo dell'elettricità viene considerato come 0,0 * / kWh. È per comodità dell'installatore quando 0,0 è il valore di impostazione desiderato per un determinato periodo di tempo.</p>	<p>Stagione 1 10:34am,Lun</p> <p>Schema 1: ora inizio</p> <p>Range: (0.00~23.00)</p> <p>Passi: ±1 ora 3.00</p> <hr/> <p>↕Selez. [←→] Conf.</p> <p>Stagione 1 10:34am,Lun</p> <p>Schema 1: prezzo 0.0 */kWh</p> <p>Range: (0~10)</p> <p>Passi: ±1 0</p> <hr/> <p>↕Selez. [←→] Conf.</p>
5.10 > Interrut. est.		
	No	Sì No
5.11 > Connessione solare		
<ul style="list-style-type: none"> La connettività del PCB opzionale deve essere selezionata su Sì per abilitare la funzione. Se non si seleziona la connettività del PCB opzionale, la funzione non appare sul display. L'ACS non è applicabile ai modelli WH-ADC*. 	No	Sì No
	> Sì	
	Accum. imp.	Selezione del serbatoio Connessione solare 10:34am,Lun Accum. imp. Serbatoio ACS ↕Selez. [←→] Conf.
	> Sì > Dopo aver selezionato il serbatoio	
10 °C	Impostare Temperatura ΔT ON Connessione solare 10:34am,Lun ΔT acc. Range: (6°C~15°C) Passi: ±1°C 10 °C ↕Selez. [←→] Conf.	

Menu	Impostazione predefinita	Opzioni di impostazione / Display
> Si > Dopo aver selezionato il serbatoio > Temperatura ΔT ON		
5 °C	Impostare Temperatura Δ T OFF	Connessione solare 10:34am,Lun Δ T spegn. Range: (2°C-9°C) Passi: \pm 1°C 5 °C ↕Selez. [-] Conf.
> Si > Dopo aver selezionato il serbatoio > Temperatura ΔT OFF		
5 °C	Impostare Temperatura antigelo	Connessione solare 10:34am,Lun Anti gelo Range: (-20°C-10°C) Passi: \pm 1°C 5 °C ↕Selez. [-] Conf.
> Si > Dopo aver selezionato il serbatoio > Temperatura ΔT ON		
> Temperatura ΔT OFF > Dopo aver impostato la temperatura antigelo		
80 °C	Impostare Limite massimo di temperatura	Connessione solare 10:34am,Lun Limite massimo Range: (70°C-90°C) Passi: \pm 5°C 80 °C ↕Selez. [-] Conf.
5.12 > Segnale err. esterno		
No		Si No
5.13 > 0-10 V		
No		Si No
5.14 > SG ready		
No		Si No
> Si		
120 %	Capacità (1) & (2) di ACS (in %), Caldo (in %) e Freddo (in °C)	SG ready 10:34am,Lun Capacità [1-0]: ACS Range: (50%-150%) Passi: \pm 5% 120 % ↕Selez. [-] Conf.
5.15 > Interrut. compressore est.		
No		Si No
5.16 > Liquido circolazione		
Per selezionare la circolazione di acqua o glicole nel sistema.	Acqua	Liquido circolazione 10:34am,Lun Acqua Glicole ↕Selez. [-] Conf.

Menu Per l'installatore

Menu	Impostazione predefinita	Opzioni di impostazione / Display
5.17 > SW risc./raff.		
	No	Si ▲ No
5.18 > Forza resistenza		
Per attivare Resistenza forzata manualmente (impostazione predefinita) o automaticamente.	Manual	Forza resistenza 10:34am, Lun Auto ▲ Manual
		▲ Selez. [←] Conf.
5.19 > Forza sbrin.		
Se è impostata la selezione automatica, l'unità esterna inizia lo sbrinamento in caso di riscaldamento prolungato con basse temperature esterne.	Manual	Auto ▲ Manual
5.20 > Segnale scongel.		
Possibilità di fermare ventilconvettori durante la fase di sbrinamento. (Se il segnale di sbrinamento è impostato su Sì, il funzionamento bivalente non è disponibile)	No	Si ▲ No
5.21 > Portata pompa		
Per impostare la gestione del circolatore da velocità variabile (ΔT) a fissa (Car. Max).	ΔT	ΔT ▼ Car. max
5.22 > Sbrin. ACS		
Permettere all'impianto di eseguire lo sbrinamento utilizzando acqua calda invece di usare l'unità ambiente per un migliore comfort ambientale.	Si	Si ▼ No
5.23 > Controllo risc.		
Per selezionare la condizione di funzionamento dell'unità in modo da raggiungere la temperatura impostata più velocemente o risparmiare energia.	Comfort	Comfort ▼ Effic.

Menu	Impostazione predefinita	Opzioni di impostazione / Display
5.24 > Contatore est.	<p>Cont. caldo-freddo : No</p> <p>* Contatore serb. : No</p> <p>Contatore el. HP : No</p> <p>Contatore el. 1 (PV) : No</p> <p>Contatore el. 2 (edif.) : No</p> <p>Contatore el. 3 (ris.) : No</p> <p>* Disponibile solo quando Contatore caldo-freddo è selezionato su Sì</p>	<p>Contatore est. 10:34am,Lun</p> <p>Cont. caldo-freddo</p> <p>Contatore serb.</p> <p>Contatore el. HP</p> <p>Contatore el. 1 (PV)</p> <p>Contatore el. 2 (edif.)</p> <p>Contatore el. 3 (ris.)</p> <p>↘Selez. [->] Conf.</p> <p>Contatore est. 10:34am,Lun</p> <p>Contatore el. HP</p> <p>Contatore el. 1 (PV)</p> <p>Contatore el. 2 (edif.)</p> <p>Contatore el. 3 (ris.)</p> <p>^Selez. [->] Conf.</p>
<p>a) Sistema con un contatore di generazione: Solo contatore caldo-freddo</p> <p>b) Sistema con due contatori di generazione: Contatore caldo-freddo e Contatore serbatoio</p>	<p>> Cont. caldo-freddo</p> <p>- Impostare Contatore caldo-freddo su Sì quando questo contatore di generazione è collegato.</p> <p>- Serve a misurare la generazione di energia della pompa di calore durante l'operazione di riscaldamento, raffreddamento e ACS (sistema con un contatore di generazione) o durante il solo riscaldamento e raffreddamento (sistema con due contatori di generazione).</p>	<p style="text-align: right;">Sì ▲ No</p>
	<p>> Contatore serb.</p> <p>- Impostare Contatore serbatoio su Sì quando questo contatore di generazione è collegato.</p> <p>- Serve per misurare la generazione di energia della pompa di calore durante l'operazione ACS.</p> <p>* Disponibile solo per selezionare quando Contatore caldo-freddo è impostato su Sì. Impostare Contatore serbatoio su Sì solo quando la connessione è un sistema con due contatori di generazione.</p>	<p style="text-align: right;">Sì ▲ No</p>
	<p>> Contatore el. HP</p> <p>- Impostare HP contatore elet. su Sì quando questo contatore elettrico è collegato.</p> <p>- Serve per misurare il consumo di energia della pompa di calore.</p>	<p style="text-align: right;">Sì ▲ No</p>
	<p>> Contatore el. 1 (PV)</p> <p>- Impostare Contatore elet. 1 (contatore PV) su Sì quando questo contatore elettrico è collegato.</p> <p>- Serve per misurare la generazione di energia dell'impianto fotovoltaico.</p> <p>* Questi dati vengono visualizzati solo su sistema Cloud.</p>	<p style="text-align: right;">Sì ▲ No</p>

Menu	Impostazione predefinita	Opzioni di impostazione / Display
		> Contatore el. 2 (edif.)
	- Impostare Contatore elet. 2 (edificio) su Sì quando questo contatore elettrico è collegato. - Serve per misurare il consumo di energia dell'edificio. * Questi dati vengono visualizzati solo su sistema Cloud.	Sì ▲ No
		> Contatore el. 3 (ris.)
	- Impostare Contatore elet. 3 (riserva) su Sì quando questo contatore elettrico è collegato. - Serve per misurare il consumo di energia * Questi dati vengono visualizzati solo su sistema Cloud.	Sì ▲ No
5.25	> Anodo elettrico	
Per abilitare o disabilitare il funzionamento dell'anodo elettrico.	Sì (per i modelli -AN) No (per modelli non AN)	Sì ▲ No

(NOTA) : Se viene visualizzato [Approssimativo] sul display Monitoraggio energia, i dati visualizzati sul telecomando vengono ottenuti tramite il calcolo interno della pompa di calore.

Se NON viene visualizzato [Approssimativo] sul display Monitoraggio energia, i dati** visualizzati sul telecomando vengono ottenuti tramite contatori esterni.

I dati memorizzati sull'unità Aquarea possono essere combinati tra il calcolo interno e i contatori esterni.

**Per conoscere l'esatto consumo o generazione, utilizzare sempre come riferimento i dati dei contatori esterni.

Nota : Elet. è l'acronimo di "Elettricità"

HP è l'acronimo di "pompa di calore"

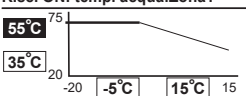
Menu	Impostazione predefinita	Opzioni di impostazione / Display
6 Imp. installazione > Impostaz.funzioni		
Per accedere alle quattro funzioni o modalità principali.	4 modalità principali Risc. / *1, *2 Raff. / *1, *2 Auto / Serbatoio	Impostaz.funzioni 10:34am,Lun Risc. Raff. Auto Serbatoio ↓Selez. [←] Conf.
6.1 > Risc.		
Per impostare varie temperature dell'acqua per il riscaldamento.	Set-point acqua riscaldam. / Temp. esterna per spegnere risc. / ΔT per acc. risc. / Resistenza ON/OFF	Impostaz.funzioni 10:34am,Lun Risc. Set-point acqua riscaldam. Temp. esterna per spegnere risc. ΔT per acc. risc. ↓Selez. [←] Conf.
> Set-point acqua riscaldam.		
Curva di compens.	Temperature per accendere il riscaldamento in curva di compensazione o diretto.	Impostaz.funzioni 10:34am,Lun Risc. ON: temp. acqua Curva di compens. Diretto ↓Selez. [←] Conf.
> Set-point acqua riscaldam. > Curva di compens.		
Asse X: -5 °C, 15 °C Asse Y: 55 °C, 35 °C	Immettere i 4 punti di temperatura (2 sull'asse X orizzontale, 2 sull'asse Y verticale).	Risc. ON: temp. acqua:Zona1  ↔Selez. [←] Conf.
<ul style="list-style-type: none"> • Gamma di temperatura: Asse X: -20 °C ~ 15 °C, asse Y: Vedere di seguito • Gamma di temperatura per l'ingresso dell'asse Y: Modello WH-WDG: 20 °C ~ 75 °C • Indipendentemente dall'impostazione precedente, esiste un limite alla temperatura dell'acqua. Fare riferimento alle condizioni operative a pagina 3. • Se si seleziona Sistema zona 2, devono essere immessi anche i 4 punti di temperatura per Zona 2. • "Zona1" e "Zona2" non compaiono sul display se abilito solo una zona. 		
> Set-point acqua riscaldam. > Diretto		
35 °C	Temperatura per accendere il riscaldamento	Impostaz.funzioni 10:34am,Lun Risc. ON: temp. acqua:Zona2 Range: (20°C~75°C) Passi: ±1°C ↕Selez. [←] Conf.
<ul style="list-style-type: none"> • L'intervallo Min. ~ Max. è 20°C ~ 75°C: Modello WH-WDG: 20 °C ~ 75 °C • Indipendentemente dall'impostazione precedente, esiste un limite alla temperatura dell'acqua. Fare riferimento alle condizioni operative a pagina 3. • Se viene attivata la zona 2, inserire anche i punti di temperatura per la zona 2. • "Zona1" e "Zona2" non compaiono sul display se abilito solo una zona. 		

*1 Il sistema è bloccato per funzionare senza modalità FREDDO. Può essere sbloccato solo dagli installatori autorizzati e dai nostri partner di assistenza autorizzati.
*2 Viene visualizzato solo quando la modalità FREDDO è sbloccata (Ciò significa quando è disponibile la modalità FREDDO).

Menu	Impostazione predefinita	Opzioni di impostazione / Display
> Temp. esterna per spegnere risc.		
	24 °C	Impostaz. funzioni 10:34am, Lun Riscaldam. OFF: temp. esterna Range: (5°C-35°C) Passi: ±1°C 24 °C ↕Selez. [←] Conf.
> ΔT per acc. risc.		
	5 °C	Impostaz. funzioni 10:34am, Lun Risc. ON: ΔT Range: (1°C-15°C) Passi: ±1°C 5 °C ↕Selez. [←] Conf.
> Riscaldatore ON/OFF		
> Riscaldatore ON/OFF > Temp. est. per resistenza ON		
	0 °C	Impostaz. funzioni 10:34am, Lun Resistenza ON: temp. esterna Range: (-20°C-15°C) Passi: ±1°C 0 °C ↕Selez. [←] Conf.
> Riscaldatore ON/OFF > Ritardo per riscaldatore ON		
	0:30 min	Impostaz. funzioni 10:34am, Lun Resistenza ON: Ritardo Range: (0:10-1:00) Passi: ±0:10 0:30 ↕Selez. [←] Conf.
> Riscaldatore ON/OFF > Temperatura dell'acqua per riscaldatore ON		
	-4 °C	Impostaz. funzioni 10:34am, Lun Resistenza ON: ΔT temp. target Range: (-10°C~-2°C) Passi: ±1°C -4 °C ↕Selez. [←] Conf.
> Riscaldatore ON/OFF > Temperatura acqua per riscaldatore OFF		
	-2 °C	Impostaz. funzioni 10:34am, Lun Riscald. OFF: ΔT temp. target Range: (-8°C-0°C) Passi: ±1°C -2 °C ↕Selez. [←] Conf.
6.2	> *1, *2 Raff.	
	Per impostare varie temperature dell'acqua o ambiente per il raffreddamento.	Temp. acqua per accensione raff. e ΔT per accendere il raffreddamento. Impostaz. funzioni 10:34am, Lun Raff. Set-point acqua raffresc. ΔT per acc. raff. ↕Selez. [←] Conf.

*1 Il sistema è bloccato per funzionare senza modalità FREDDO. Può essere sbloccato solo dagli installatori autorizzati e dai nostri partner di assistenza autorizzati.

*2 Viene visualizzato solo quando la modalità FREDDO è sbloccata (Ciò significa quando è disponibile la modalità FREDDO).

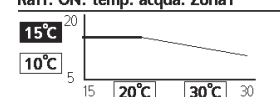
Menu	Impostazione predefinita	Opzioni di impostazione / Display
	> Set-point acqua raffresc.	
	Curva di compens.	Temperature per accendere il raffreddamento in curva di compensazione o diretto. Impostaz. funzioni 10:34am, Lun Raff. ON: temp. acqua Curva di compens. Diretto ↕Selez. [->] Conf.
	> Set-point acqua raffresc. > Curva di compens.	
	Asse X: 20 °C, 30 °C Asse Y: 15 °C, 10 °C	Immettere i 4 punti di temperatura (2 sull'asse X orizzontale, 2 sull'asse Y verticale) Raff. ON: temp. acqua: Zona1  ↕Selez. [->] Conf.
	<ul style="list-style-type: none"> • Se si seleziona Sistema zona 2, devono essere immessi anche i 4 punti di temperatura per Zona 2. • "Zona1" e "Zona2" non compaiono sul display se abilito solo una zona. 	
	> Set-point acqua raffresc. > Diretto	
	10 °C	Impostare la temperatura per accendere il raffreddamento Impostaz. funzioni 10:34am, Lun Raff. ON: temp. acqua: Zona2 Range: (5°C-20°C) Passi: ±1°C ↕Selez. [->] Conf.
	<ul style="list-style-type: none"> • Se viene attivata la zona 2, inserire anche i punti di temperatura per la zona 2. • "Zona1" e "Zona2" non compaiono sul display se abilito solo una zona. 	
	> ΔT per acc. raff.	
	5 °C	Impostare ΔT per accendere il raffreddamento * Questa impostazione non è disponibile quando la portata della pompa è impostata su Car. Max. Impostaz. funzioni 10:34am, Lun Raff. ON: ΔT Range: (1°C-15°C) Passi: ±1°C ↕Selez. [->] Conf.
6.3	> *1, *2 Auto	
Commutazione automatica da Caldo a Freddo e da Freddo a Caldo.	Temperature esterne per la commutazione automatica da Caldo a Freddo e da Freddo a Caldo. Temp. esterna da risc. a raff. / Temp. esterna da raff. a risc.	Impostaz. funzioni 10:34am, Lun Auto Temp. esterna da risc. a raff. Temp. esterna da raff. a risc. ↕Selez. [->] Conf.
	> Temp. esterna da risc. a raff.	
	15 °C	Impostare la temperatura esterna per la commutazione da Caldo a Freddo. Impostaz. funzioni 10:34am, Lun Auto: temp. esterna risc. a raff. Range: (11°C-25°C) Passi: ±1°C ↕Selez. [->] Conf.

*1 Il sistema è bloccato per funzionare senza modalità FREDDO. Può essere sbloccato solo dagli installatori autorizzati e dai nostri partner di assistenza autorizzati.

*2 Viene visualizzato solo quando la modalità FREDDO è sbloccata (Ciò significa quando è disponibile la modalità FREDDO).

Menu	Impostazione predefinita	Opzioni di impostazione / Display														
		> Temp. esterna da raff. a risc.														
	10 °C	Impostare la temperatura esterna per la commutazione da Freddo a Caldo. <div style="float: right; text-align: right;"> Impostaz.funzioni 10:34am,Lun Auto: temp. esterna raff. a risc. Range: (5°C~14°C) Passi: ±1°C 10 °C ↕ ↕Selez. [↔] Conf. </div>														
6.4	> Serbatoio															
Impostazione delle funzioni del serbatoio.	Durata funz. imp. (max) / Durata risc. serb. (max) / Temp. riavvio serb. / Sterilizzazione	Impostaz.funzioni 10:34am,Lun Serbatoio Durata funz. imp. (max) Durata risc. serb. (max) Temp. riavvio serb. ↕Selez. [↔] Conf.														
	• Sul display vengono mostrate 3 funzioni per volta.															
		> Durata funz. imp. (max)														
	8:00	Tempo massimo di funzionamento della pompa di calore sull'impianto (in ore e minuti) <div style="float: right; text-align: right;"> Impostaz.funzioni 10:34am,Lun Serbatoio: durata fu. imp. (max) Range: (0:30~10:00) Passi: ±0:30 8:00 ↕ ↕Selez. [↔] Conf. </div>														
		> Durata risc. serb. (max)														
	1:00	Tempo massimo per il riscaldamento del serbatoio (in ore e minuti) <div style="float: right; text-align: right;"> Impostaz.funzioni 10:34am,Lun Serbatoio: durata risc. (max) Range: (0:05~4:00) Passi: ±0:05 1:00 ↕ ↕Selez. [↔] Conf. </div>														
		> Temp. riavvio serb.														
	-8 °C	Impostare la temperatura per la ripartenza in modalità ACS. <div style="float: right; text-align: right;"> Impostaz.funzioni 10:34am,Lun Serbatoio: temp. riavvio Range: (-12°C~-2°C) Passi: ±1°C -8 °C ↕ ↕Selez. [↔] Conf. </div>														
		> Sterilizzazione														
	Lunedì	La sterilizzazione può essere impostata per 1 o più giorni della settimana. Dom / Lun / Mar / Mer / Gio / Ven / Sab <div style="float: right; text-align: right;"> Impostaz.funzioni 10:34am,Lun Sterilizzazione: Giorno <table border="1" style="font-size: small;"> <thead> <tr> <th>Dom</th> <th>Lun</th> <th>Mar</th> <th>Mer</th> <th>Gio</th> <th>Ven</th> <th>Sab</th> </tr> </thead> <tbody> <tr> <td style="text-align: center;">—</td> <td style="text-align: center;">✓</td> <td style="text-align: center;">—</td> <td style="text-align: center;">—</td> <td style="text-align: center;">—</td> <td style="text-align: center;">—</td> <td style="text-align: center;">—</td> </tr> </tbody> </table> ↕Giorno ↕☑/☐ [↔] Conf. </div>	Dom	Lun	Mar	Mer	Gio	Ven	Sab	—	✓	—	—	—	—	—
Dom	Lun	Mar	Mer	Gio	Ven	Sab										
—	✓	—	—	—	—	—										
		> Sterilizzazione: Ora														
	12:00	Ora del giorno della settimana selezionato per sterilizzare il serbatoio. 0:00 ~ 23:59 <div style="float: right; text-align: right;"> Impostaz.funzioni 10:34am,Lun Sterilizzazione: Ora 12 : 00 pm ↕ ↕ Selez. [↔] Conf. </div>														

Menu	Impostazione predefinita	Opzioni di impostazione / Display	
	> Sterilizzazione: temp. serbatoio		
	65 °C	Impostare le temperature da raggiungere per sterilizzare il serbatoio.	Impostaz.funzioni 10:34am,Lun Sterilizzazione: temp. serbatoio Range: (55°C-65°C) Passi: ±1°C 65 °C ↕Selez. [-] Conf.
	> Sterilizzazione: durata (max)		
	0:10	Impostare la durata di mantenimento della temperatura di sterilizzazione (in ore e minuti)	Impostaz.funzioni 10:34am,Lun Sterilizzazione: durata (max) Range: (0:05-1:00) Passi: ±0:05 0:10 ↕Selez. [-] Conf.

7 Imp. installazione > Config. assistenza

7.1 > Massima velocità della pompa

Per impostare la velocità massima della pompa.

Impostazione della portata, del carico max. e dell'accensione/dello spegnimento della pompa.

Portata: XX:X l/min
 Car. max: 0x40 ~ 0xFE,
 Pompa: ON/OFF/Sfiato

Config. assistenza 10:34am,Lun
 Portata Car. max Funzione
 0.0 l/min 0xCE ◀ **Sfiato**
 ◀ Selez.

7.2 > Asc. Mass.

Per asciugare massetto (pavimento, pareti, ecc.) durante la costruzione.

Non utilizzare questo menu per altri scopi e in periodi diversi dalla costruzione

Modificare per impostare la temperatura del massetto.

ON / Modifica

Config. assistenza 10:34am,Lun
 Asc. Mass.
ON
 Modifica
 ↕Selez. [-] Conf.

> Modifica

Fasi: 1
 Temperatura: 25 °C

Temperatura di riscaldamento per asciugare il massetto. Selezionare le fasi desiderate: 1 ~ 10, gamma: 1 ~ 99

Config. assistenza 10:34am,Lun
 Asc. Mass.: 1/10
 Range: (25°C-55°C)
 Passi: ±1°C **25 °C**
 ^Selez. [-] Conf.

> ON

Verificare le temperature dell'impostazione dell'asciugatura massetto per ogni fase.

Config. assistenza 10:34am,Lun
 Asc. Mass.: Stato
 Passo : 1/10
 Temp. acqua set-point : 25°C
 Temp. acqua attuale : 25°C/25°C
 [OFF]

Menu	Impostazione predefinita	Opzioni di impostazione / Display															
7.3 > Contatto assistenza																	
<p>Per configurare fino a 2 nomi e numeri di contatto per l'utente.</p>	<p>Nome e numero di contatto del tecnico di assistenza.</p> <p>Contatto 1 / Contatto 2</p>	<p>Config. assistenza 10:34am, Lun</p> <p>Contatto assistenza:</p> <div style="border: 1px solid black; padding: 2px; text-align: center;"> <p>Contatto 1</p> <p>Contatto 2</p> </div> <p>↙ Selez. [↔] Conf.</p>															
	> Contatto 1 / Contatto 2																
	<p>Nome o numero di contatto.</p> <p>Icona del nome/numero di telefono</p>	<p>Contatto assistenza 10:34am, Lun</p> <p>Contatto 1</p> <p>Nome : Bryan Adams</p> <p> : 08812345678</p> <div style="border: 1px solid black; padding: 2px;"> <p>↙ Selez. [↔] Modifica</p> </div>															
<p>Immettere nome e numero.</p> <p>Nome contatto: lettere a ~ z. Numero contatto: 1 ~ 9</p>	<p>Contatto-1</p> <div style="border: 1px solid black; padding: 2px;"> <p>ABC/abc 0-9/Altro</p> <p>ABCDEFGHIJKLMNOPQR Spaz.</p> <p>STUVWXYZ abcdefghi Ind.</p> <p>jklmnopqrstuvwxy Conf.</p> <p>↔ Selez. [↔] Accedi</p> </div> <p>Numero: <input style="width: 20px;" type="text"/></p> <table style="margin-left: 20px; border-collapse: collapse;"> <tr><td style="border: 1px solid black; width: 15px; text-align: center;">1</td><td style="padding: 0 5px;">2</td><td style="padding: 0 5px;">3</td><td style="padding: 0 5px;">(</td></tr> <tr><td style="border: 1px solid black; text-align: center;">4</td><td style="padding: 0 5px;">5</td><td style="padding: 0 5px;">6</td><td style="padding: 0 5px;">)</td></tr> <tr><td style="border: 1px solid black; text-align: center;">7</td><td style="padding: 0 5px;">8</td><td style="padding: 0 5px;">9</td><td style="padding: 0 5px;">-</td></tr> <tr><td style="border: 1px solid black; text-align: center;">*</td><td style="padding: 0 5px;">0</td><td style="padding: 0 5px;">#</td><td style="padding: 0 5px;">_</td></tr> </table> <p>↙ Selez. [↔] Accedi</p>	1	2	3	(4	5	6)	7	8	9	-	*	0	#	_
1	2	3	(
4	5	6)														
7	8	9	-														
*	0	#	_														

8 Imp. installazione > Setup Contr. Rem.

- Per selezionare se utilizzare un telecomando o due telecomandi.
- Selezionare Singolo quando è collegato un telecomando. Selezionare Doppio quando sono collegati due telecomandi. Il secondo telecomando può essere utilizzato per il controllo della temperatura ambiente della zona 2.

CR Sing.

Selezione di uno o due telecomandi.

Quando si seleziona Doppio, il telecomando principale (RC-1) inizia a comunicare con il secondo telecomando (RC-2) e visualizza "Sinc. RC-1 e RC-2 in corso". Sono pronti per essere utilizzati dopo la scomparsa di questa schermata pop-up.

Quando entrambi i telecomandi hanno problemi di comunicazione, visualizza "Comunicazione con RC-2 non riuscita".

CR Sing.

↓

CR Dopp.

**Sinc. Contr. Rem. 1
e Contr. Rem. 2 in corso!**

**Comunicazione con
Contr. Rem. 2 Fallita**

[↔] Chiudi

Istruzioni per il lavaggio

Per assicurare una performance ottimale del sistema, la pulizia deve essere eseguita a intervalli regolari. Rivolgersi a un rivenditore autorizzato.

- **Scollegare l'alimentazione prima della pulizia.**
- Non lavare l'apparecchio con benzina, solventi o polveri abrasive.
- Impiegare esclusivamente saponi o detersivi neutri per la casa (\approx pH7).
- Non usare acqua ad una temperatura superiore a 40 °C.

Controlli periodici

Unità interna

- Non spruzzare direttamente acqua.
- Asciugare l'apparecchio con un panno morbido e asciutto.

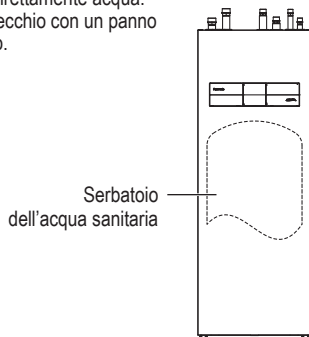

Controllo della pressione dell'acqua



- Assicurarsi che la pressione dell'acqua sia compresa tra 0,5 bar e 3,0 bar.
- Se la pressione dell'acqua non rientra nella gamma precedente, rivolgersi a un rivenditore autorizzato.
- La pressione dell'acqua può essere controllata attraverso il seguente metodo:- Andare a Controllo sistema > Informazioni di sistema > Pressione dell'acqua

Valvola di sicurezza

Questo idromodulo aria-acqua + bollitore è dotato di due valvole di sicurezza, una per il (TANK (SERBATOIO)) nell'unità interna e una per il (CIRCUIT (CIRCUITO)) nell'unità esterna.

- La valvola di sicurezza del SERBATOIO a volte rilascia un po' d'acqua dopo l'utilizzo di acqua calda. Questo perché l'acqua fredda che entra nello scaldabagno si espande quando riscaldata, provocando un aumento della pressione e l'apertura della valvola di sicurezza.
- La valvola di sicurezza del CIRCUITO deve essere completamente chiusa e normalmente non deve rilasciare acqua.

Filtro

- Pulire il filtro almeno una volta all'anno. Il venir meno a ciò può comportare l'ostruzione del filtro, con una conseguente rottura del sistema. Rivolgersi a un rivenditore autorizzato.
- Rimuovere il magnete e rimuovere la polvere accumulata all'interno.

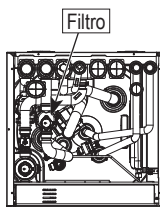

Unità esterna

- Non ostruire le bocchette di ingresso ed uscita dell'aria. Il venir meno a ciò può ridurre le prestazioni o causare la rottura del sistema. Rimuovere le ostruzioni per garantire la ventilazione.
- Quando nevicava, eliminare la neve attorno all'unità esterna per evitare che le bocchette di ingresso ed uscita dell'aria siano coperte di neve.

Consigli: Per inutilizzo prolungato

- L'acqua all'interno del serbatoio deve essere scaricata.
- Scollegare l'alimentazione.

Informazioni: Funzionamento anomalo

Scollegare l'alimentazione

e rivolgersi a un rivenditore autorizzato nei seguenti casi:

- Durante il funzionamento si sentono rumori anomali.
- Penetrazione di acqua o di corpi estranei nel telecomando.
- L'unità interna perde acqua.
- L'interruttore salvavita scatta frequentemente.
- Il cavo di alimentazione si surriscalda eccessivamente.

Istruzioni per il lavaggio

Manutenzione

RIEMPIMENTO DEL SISTEMA A CIRCUITO

Se la pressione è troppo bassa nel sistema a CIRCUITO, è necessario rabboccare. Per ulteriori informazioni, consultare il Manuale dell'installatore.

SFIATO DEL SISTEMA A CIRCUITO

In caso di rabbocco ripetuto del sistema a CIRCUITO, o se si sentono gorgoglii dal modulo interno, potrebbe essere necessario sfiatare il sistema. Questa operazione viene eseguita come segue:

1. Togliere l'alimentazione di corrente al modulo interno.
2. Sfiatare il modulo interno tramite le valvole di sfiato e il resto del sistema di climatizzazione tramite le relative valvole di sfiato.
3. Continuare a rabboccare e sfiatare finché tutta l'aria non è stata rimossa e la pressione è corretta.

Il sistema di climatizzazione potrebbe richiedere il rabbocco dopo lo sfiato.

In rari casi, può essere mescolato gas infiammabile, quindi durante lo sfiato, tenere lontane le fonti di combustione e ventilare bene.

Utente

- Per garantire prestazioni ottimali dei bollitori, l'utente deve ispezionare ed eliminare le ostruzioni dalle bocchette di entrata e di uscita dell'aria dell'unità esterna.
- Gli utenti non devono effettuare la manutenzione o la sostituzione di componenti dell'unità.
- Per l'ispezione programmata, rivolgersi al rivenditore autorizzato.
- Contattare il rivenditore autorizzato nel caso in cui l'adattatore di rete sia integrato nell'unità interna e quindi l'utente non possa utilizzarlo.

Rivenditore

- Per garantire la sicurezza e le prestazioni ottimali dell'unità, le ispezioni stagionali delle unità, il controllo funzionale di RCCB/ELCB, dell'impianto elettrico di campo e delle tubazioni devono essere eseguite ad intervalli regolari dal rivenditore autorizzato.
- Se il kit filtro è installato in modo specifico per il serbatoio dell'acqua sanitaria, è importante eseguire periodicamente la manutenzione del kit filtro.

Soluzione dei problemi

Le condizioni seguenti indicano un guasto.

Condizione	Causa
Rumore di acqua durante il funzionamento.	<ul style="list-style-type: none"> Flusso del refrigerante all'interno dell'unità.
L'operazione è ritardata di qualche minuto dopo il riavvio.	<ul style="list-style-type: none"> Il ritardo è una protezione del compressore.
Dall'unità esterna fuoriesce acqua/vapore.	<ul style="list-style-type: none"> Condensa o evaporazione nei tubi.
Fuoriesce vapore dall'unità esterna in modalità di riscaldamento.	<ul style="list-style-type: none"> È causato dallo scongelamento nello scambiatore di calore.
L'unità esterna non funziona.	<ul style="list-style-type: none"> È dovuto al comando di sicurezza del sistema quando la temperatura esterna non rientra nella gamma di funzionamento.
Il sistema si spegne.	<ul style="list-style-type: none"> È dovuto al comando di sicurezza del sistema. Quando la temperatura d'ingresso dell'acqua è inferiore a 10 °C, il compressore si arresta e il riscaldatore di riserva si accende.
Il sistema si riscalda lentamente.	<ul style="list-style-type: none"> Quando il pannello e il pavimento vengono riscaldati simultaneamente, la temperatura dell'acqua calda potrebbe diminuire, con una conseguente riduzione della capacità di riscaldamento del sistema. Quando la temperatura dell'aria esterna è bassa, il sistema potrebbe richiedere più tempo per riscaldarsi. L'uscita di scarico o l'ingresso di aspirazione dell'unità esterna sono ostruiti da un ostacolo, ad esempio un mucchio di neve. Quando la temperatura di uscita dell'acqua preimpostata è bassa, il sistema potrebbe richiedere più tempo per riscaldarsi.
Il sistema non si riscalda immediatamente.	<ul style="list-style-type: none"> Il sistema richiede del tempo per riscaldare l'acqua se inizia a funzionare a temperatura dell'acqua fredda.
Il riscaldatore di riserva si accende automaticamente quando viene disabilitato.	<ul style="list-style-type: none"> È dovuto al comando di sicurezza dello scambiatore di calore dell'unità interna.
Il funzionamento si avvia automaticamente quando il timer non è impostato.	<ul style="list-style-type: none"> Timer di sterilizzazione impostato.
Un forte rumore del refrigerante continua per qualche minuto.	<ul style="list-style-type: none"> È dovuto al comando di sicurezza durante lo scongelamento ad una temperatura ambiente esterno inferiore a -10 °C.
La modalità ^{*1,*2} FREDDO non è disponibile.	<ul style="list-style-type: none"> Il sistema si è bloccato per funzionare solo in modalità CALDO.

Eeguire i controlli seguenti prima di rivolgersi all'assistenza.

Condizione	Controllare
La modalità CALDO/ ^{*1,*2} FREDDO non funziona in maniera efficiente.	<ul style="list-style-type: none"> Impostare la temperatura corretta. Chiudere la valvola del riscaldatore/radiatore a pannello. Eliminare le eventuali ostruzioni alle bocchette di ingresso ed uscita dell'aria dell'unità esterna.
Rumore durante il funzionamento.	<ul style="list-style-type: none"> L'unità esterna o interna è stata installata in maniera inclinata. Chiudere correttamente il coperchio.
Il sistema non funziona.	<ul style="list-style-type: none"> L'interruttore si è attivato.
Il LED di funzionamento non è acceso o non è visualizzato niente sul telecomando.	<ul style="list-style-type: none"> L'alimentazione funziona correttamente o si è verificata un'interruzione di corrente.

^{*1} Il sistema è bloccato per funzionare senza modalità FREDDO. Può essere sbloccato solo dagli installatori autorizzati e dai nostri partner di assistenza autorizzati.

^{*2} Viene visualizzato solo quando la modalità FREDDO è sbloccata (Ciò significa quando è disponibile la modalità FREDDO).

Soluzione dei problemi



Di seguito è riportato un elenco dei codici di errore che possono apparire sul display in caso di problemi di impostazione o funzionamento del sistema.

Quando sul display viene visualizzato un codice di errore come indicato di seguito, contattare il numero registrato nel telecomando o un installatore autorizzato locale.

Tutti gli interruttori sono disabilitati, tranne < > e ↵.

Numero errore

Lampeggiante

N. errore	Spiegazione errore
H12	Errore abbinamento capacità
H15	Errore sensore del compressore
H20	Errore pompa
H21	Errore di pressione dell'acqua
H22	Errore sensore serbatoio 2
H23	Errore sensore del refrigerante
H27	Errore valvola di servizio
H28	Errore sensore solare
H31	Errore sensore piscina
H36	Errore sensore serbatoio di accumulo
H38	Errore abbinamento genere
H42	Protezione bassa pressione
H43	Errore sensore zona 1
H44	Errore sensore zona 2
H62	Errore portata acqua insufficiente
H63	Errore sensore di bassa pressione
H64	Errore sensore di alta pressione
H65	Errore anticongelamento acqua
H67	Errore termistore esterno 1
H68	Errore termistore esterno 2
H70	Errore OLP riscaldatore di back-up
H72	Errore sensore serbatoio 1
H74	Errore di comunicazione PCB
H75	Protezione temp. acqua bassa
H76	Errore di comunicazione RC-1 e unità interna Errore di comunicazione RC-1 e RC-2
H90	Errore di comunicazione tra unità interna ed esterna
H91	Errore OLP resistenza di booster
H95	Errore collegamento tensione
H98	Protezione alta pressione
H99	Prevenzione anticong. unità interna
F12	Attivazione pressostato
F14	Anomalia nella rotazione compressore

N. errore	Spiegazione errore
F15	Errore blocco motore del ventilatore
F16	Protezione da sovracorrente
F20	Protezione da sovraccarico del compressore
F22	Protezione da surriscaldamento modulo transistor
F23	Picco corrente continua
F24	Errore ciclo refrigerante
F25	Errore comm. *1,*2 risc. e raff.
F27	Errore pressostato
F29	Basso valore di surriscaldamento
F30	Errore sensore 2 uscita acqua
F32	Errore termostato interno di RC-1 Errore termostato interno di RC-2
F34	Perdita dello scambiatore di calore dell'acqua interna
F35	Errore di comunicazione del contatore esterno
F36	Errore sensore ambiente unità esterna
F37	Errore sensore ingresso acqua
F40	Errore sensore scarico unità esterna
F41	Errore di correzione del fattore di potenza
F42	Errore del sensore dello scambiatore di calore esterno
F43	Errore sensore sbrinamento unità esterna
F45	Errore sensore uscita acqua
F46	Scollamento del trasformatore di corrente
F48	Errore sensore uscita evaporatore
F49	Errore sensore uscita bypass
F50	Errore sensore ingresso acqua 2
F51	Errore sensore uscita economizzatore
F52	Errore sensore ingresso bypass
F53	Protezione da sovracorrente della valvola di espansione principale
F54	Protezione da sovracorrente della valvola di espansione di bypass
F95	*1,*2 Errore alta pressione raffreddamento

* Alcuni codici di errore potrebbero non essere applicabili al modello. Consultare un rivenditore autorizzato per chiarimenti.

*1 Il sistema è bloccato per funzionare senza modalità FREDDO. Può essere sbloccato solo dagli installatori autorizzati e dai nostri partner di assistenza autorizzati.

*2 Viene visualizzato solo quando la modalità FREDDO è sbloccata (Ciò significa quando è disponibile la modalità FREDDO).

Informazioni durante la connessione all'adattatore di rete (parti accessori integrate)



AVVERTENZE

Prima dell'uso, controllare la sicurezza intorno all'impianto Aria-acqua. Verificare la presenza di persone e oggetti in movimento nelle vicinanze prima del funzionamento.

Un uso non corretto dovuto alla mancata osservanza delle istruzioni potrebbe causare lesioni o danni.



Verificare quanto segue prima dell'uso (all'interno dei locali)

- Condizione di impostazione del timer. Un'accensione/uno spegnimento imprevisti potrebbero causare lesioni gravi o danni a persone e oggetti in movimento.

Verificare quanto segue prima e durante l'uso (all'esterno dei locali)

- Se si è a conoscenza della presenza di qualcuno nei locali, avvisare la persona dall'esterno della nuova impostazione delle funzioni prima dell'esecuzione.

Ciò consente di evitare improvvise scosse elettriche alla persona e gravi problemi di salute dal cambio di funzionamento.

- Non utilizzare questo apparecchio se bambini, disabili o anziani, che non sono in grado di far funzionare l'apparecchio da soli, si trovano nei locali.

- Verificare di frequente lo stato di impostazione e funzionamento.

- Arrestare l'apparecchio quando viene visualizzato il codice di errore e consultare un rivenditore autorizzato o uno specialista.

Verificare prima dell'uso

- Il sistema potrebbe non essere utilizzato in caso di condizione di comunicazione scadente. Controllare "Stato operativo" nel display dell'applicazione dopo l'uso. La seguente condizione potrebbe verificarsi in caso di funzionamento remoto.
 - Impossibile azionare. Il tempo di funzionamento non è indicato.
 - Il funzionamento dell'impianto Aria-acqua non è indicato se si imposta l'uso fuori dai locali.
- Si consiglia di bloccare lo schermo dello smartphone per evitare il mancato funzionamento.
- Non utilizzare telecomando, comunicazioni e dispositivi di funzionamento non specificati da un rivenditore autorizzato o uno specialista.
- Utilizzare in base a quanto indicato in "Termini di servizio" e "Gestione dei dati personali" di Panasonic Smart Application.
- In caso di inutilizzo prolungato di Panasonic Smart Application, scollegare l'adattatore di rete dal dispositivo.

Informazioni per gli utenti sulla raccolta e l'eliminazione di vecchie apparecchiature



Solo per Unione Europea e Nazioni con sistemi di raccolta e smaltimento

Questi simboli sui prodotti, sull'imballaggio e/o sulle documentazioni o manuali accompagnanti i prodotti indicano che i prodotti elettrici, elettronici e le batterie usate non devono essere smaltiti come rifiuti urbani ma deve essere effettuata una raccolta separata.

Per un trattamento adeguato, recupero e riciclaggio di vecchi prodotti e batterie usate vi invitiamo a consegnarli agli appositi punti di raccolta secondo la legislazione vigente nel vostro paese.

Con uno smaltimento corretto, contribuirete a salvare importanti risorse e ad evitare i potenziali effetti negativi sulla salute umana e sull'ambiente.

Per ulteriori informazioni su raccolta e riciclaggio, vi invitiamo a contattare il vostro comune.

Lo smaltimento non corretto di questi rifiuti potrebbe comportare sanzioni in accordo con la legislazione nazionale.



Per utenti commerciali nell'Unione Europea e alcuni altri Paesi europei





Se desiderate eliminare apparecchiature elettriche ed elettroniche, vi preghiamo di contattare il vostro commerciante od il fornitore per maggiori informazioni.

[Informazioni sullo smaltimento rifiuti in altri Paesi fuori dall'Unione Europea]

Questi simboli sono validi solo all'interno dell'Unione Europea. Se desiderate smaltire questi articoli, vi preghiamo di contattare le autorità locali od il rivenditore ed informarvi sulle modalità per un corretto smaltimento.

Informazioni

Simboli: Spiegazione dei simboli che possono essere presenti in questo manuale.

 AVVERTENZE	Questo simbolo indica che la presente apparecchiatura utilizza refrigerante infiammabile con gruppo di sicurezza A3 secondo ISO 817. In caso di perdita di refrigerante abbinata a una fonte di combustione esterna, esiste la possibilità di incendio/ esplosione.		Questo simbolo indica che è necessario leggere attentamente le istruzioni per l'uso.
	Questo simbolo indica che il personale di assistenza deve maneggiare l'apparecchi attenendosi alle istruzioni per l'installazione.		Questo simbolo indica che sono incluse informazioni nelle istruzioni per l'uso e/o nelle istruzioni per l'installazione.

Country	Hotline Phone Number
Austria	0800 - 700666
Baltic	+46 8 680 26 50
Bulgaria	+359 2 971 29 69
Croatia	+36 1 382 60 60
Czech Republic	+420 236 032 511
Denmark	+45 369 277 99
Finland	+358 923 195 432
France	+33(0) 892 183 184
Germany	0800 - 2002223

Country	Hotline Phone Number
Hungary	+36 1 382 60 60
Netherlands	+31(0)736402538
Norway	+47 210 339 99
Poland	+48 22 29 53 727
Spain	+34 (0) 902 153 060
Sweden	+46 (0)8 566 426 88
Switzerland	0800 - 001074
UK/Ireland	+44 (0) 1344 853 393

Fabbricato da:
Panasonic Corporation
1006, Oaza Kadoma, Città di Kadoma,
Osaka 571-8501, Giappone

Importatore:
Panasonic Marketing Europe GmbH
Rappresentante autorizzato nell'UE:
Panasonic Testing Centre
Winsbergring 15, 22525 Amburgo, Germania

Contact in the UK:
Panasonic UK, a branch of Panasonic
Marketing Europe GmbH
Maxis 2, Western Road, Bracknell,
Berkshire, RG12 1RT

Website: <http://www.panasonic.com>

© Panasonic Corporation 2022

WEB-ACXF55-36210-IT
SC1222-0