

DAIKIN



MANUEL D'INSTALLATION ET D'UTILISATION

Conditionneur d'air **VRV** System

FXMQ50P7VEB9
FXMQ63P7VEB9
FXMQ80P7VEB9
FXMQ100P7VEB9
FXMQ125P7VEB9

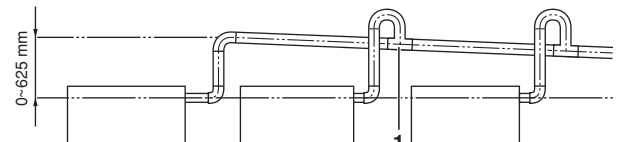
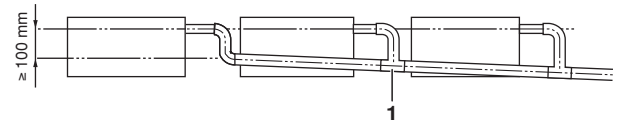
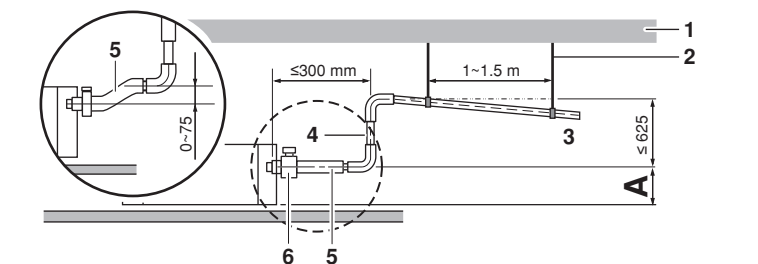
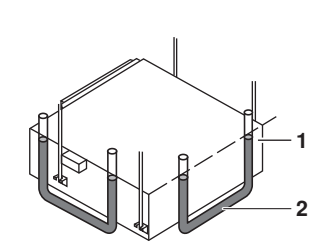
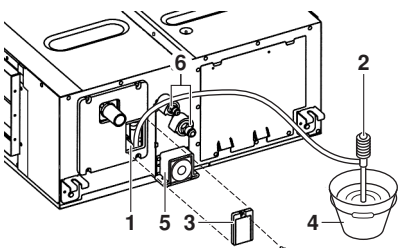
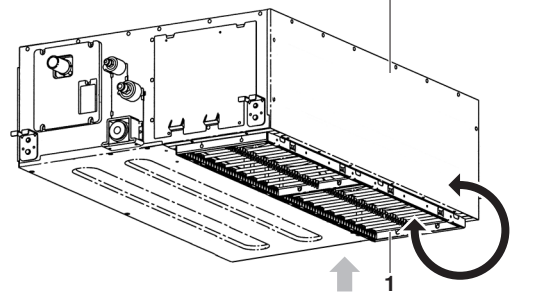
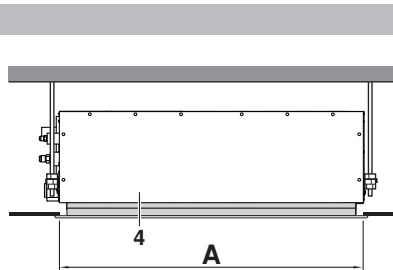
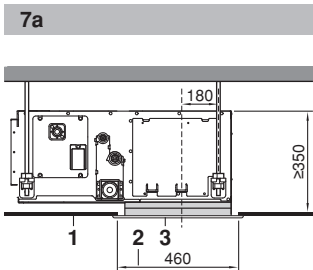
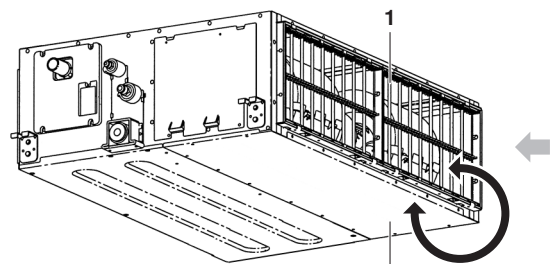
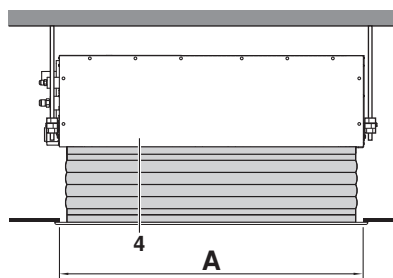
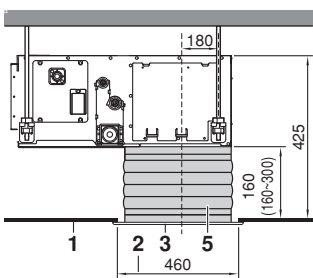
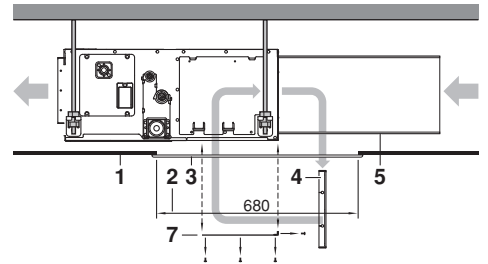
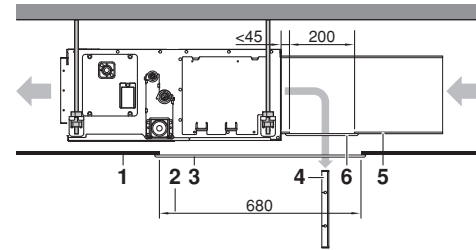
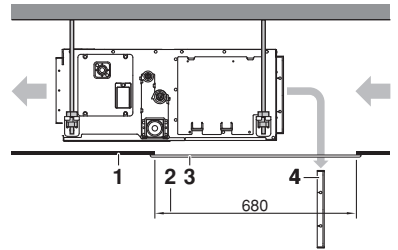
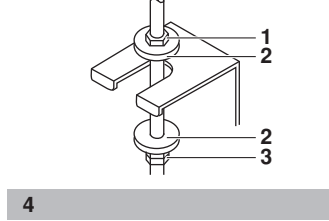
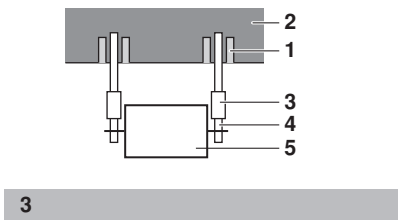
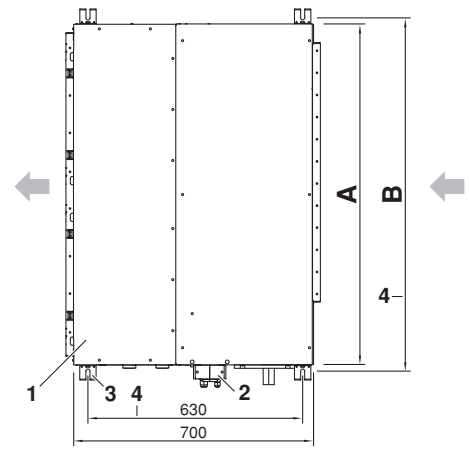
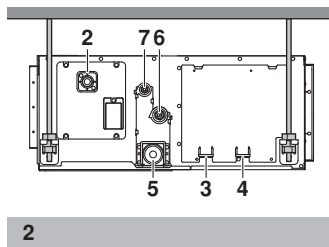
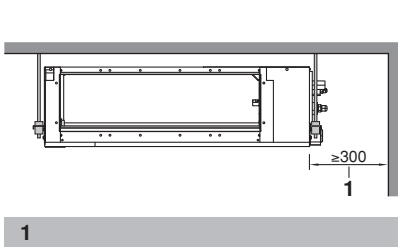

CE - DECLARACION-DE-CONFORMIDAD
 CE - DICHIARAZIONE-DE-CONFORMITA
 CE - ΔΗΛΩΣΗ ΣΥΜΜΟΡΦΩΣΗΣ
 CE - CONFORMITEITSVERKLARING

Daikin Europe N.V.

- 01 (GB) declares under its sole responsibility that the air conditioning models to which this declaration relates;
- 02 (D) erklärt auf seine alleinige Verantwortung daß die Modelle der Klimaanlage für die diese Erklärung bestimmt ist;
- 03 (E) déclare sous sa seule responsabilité que les appareils d'air conditionné visés par la présente déclaration;
- 04 (NL) verklaart hierbij op eigen exclusieve verantwoordelijkheid dat de airconditioning units waarop deze verklaring betrekking heeft;
- 05 (E) declara bajo su única responsabilidad que los modelos de aire acondicionado a los cuales hace referencia la declaración;
- 06 (C) δηλώνει στα αποκλειστικά της ευθύνη ότι τα ονόματα των κλιματιστικών μονοκλιματιστικών που είναι αυτή η δήλωση αφορά;
- 07 (R) δηλώνει στα αποκλειστικά της ευθύνη ότι τα ονόματα των κλιματιστικών μονοκλιματιστικών που είναι αυτή η δήλωση αφορά;
- 08 (P) declara sob sua exclusiva responsabilidade que os modelos de ar condicionado a que esta declaração se refere;

FXMQ50P7VEB9, FXMQ63P7VEB9, FXMQ80P7VEB9, FXMQ100P7VEB9, FXMQ125P7VEB9,

- 01 are in conformity with the following standard(s) or other normative document(s), provided that these are used in accordance with our instructions:
 - 02 (E) den folgenden Norm(en) oder einem anderen Normdokument oder -dokumenten entsprecht/sprechen, unter der Voraussetzung, daß sie gemäß unseren Anweisungen eingesetzt werden;
 - 03 sont conformes à la/saux norme(s) ou autre(s) document(s) normal(s) pour autant qu'ils soient utilisés conformément à nos instructions;
 - 04 conform de volgende norm(en) of één of meer andere bindende documenten zijn, op voorwaarde dat ze worden gebruikt overeenkomstig onze instructies;
 - 05 están en conformidad con la/s siguiente(s) norma(s) u otro(s) documento(s) normal(s), siempre que sean utilizados de acuerdo con nuestras instrucciones;
 - 06 sono conformi all(i) seguente(i) standard(i) o altro(i) documento(i) a carattere normativo, a patto che vengano usati in conformità alle nostre istruzioni;
 - 07 είναι σύμφωνα με το(ι) ακόλουθό(ι) πρότυπο(ι) ή άλλο(α) έγγραφο(ι) κανονισμών, υπό την προϋπόθεση ότι χρησιμοποιούνται σύμφωνα με τις οδηγίες μας;
- EN60335-2-40,**
- 01 following the provisions of:
 - 02 gemäß den Vorschriften der:
 - 03 conformément aux stipulations des:
 - 04 overeenkomstig de bepalingen van:
 - 05 siguiendo las disposiciones de:
 - 06 secondo le prescrizioni per:
 - 07 με τη βάση των διατάξεων των:
 - 08 de acordo com o previsto em:
 - 09 в соответствии с положениями:
- 06 Nota * as set out in <A> and judged positively by
 - 07 Znakulion * wie in aufgeführt und von positiv beurteilt gemäß Zertifikat <C>
 - 08 Nota * tel que défini dans <A> et évalué positivement par conformément au Certificat <C>
 - 09 Примечание * zoals vermeld in <A> en positief beoordeeld door overeenkomstig Certificaat <C>
 - 10 Bemerk * como se establece en <A> y es valorado positivamente por de acuerdo con el Certificacdo <C>
- 11 Information * enligt <A> och godkänns av enligt Certifikat <C>
 - 12 Merk * som definerat i <A> och godkänns positivt bekräftas av enligt Serifikat <C>
 - 13 Huom * jolla on esitettyä ehtoja <A> ja jotka on hyväksynyt Sertifikaatissa <C> mukaisesti.
 - 14 Poznámka * jak bylo uvedeno v <A> a pozitivně zjištěno v soubor s osvědčením <C>
 - 15 Napomena * kako je izloženo u <A> pozitivno ocijenjeno od strane prema Certifikatu <C>

CE - ERKLÆRING OM SAMSVAR
 CE - ILMOITUS-YHDENMUKAISUDESTA
 CE - DEKLARACJA-ZGODNOSCI
 CE - DECLARATIE DE CONFORMITATE

- 09 (BG) заявяват, включително под своето отговорност, че моделите климатичноера воздуха, к которым отностятся настоящая заявление;
- 10 (D) erklærer under ansvar, at klimaanlægsmødelerne, som denne deklaration vedrører;
- 11 (C) déclare et responsable, at luftkonditioneringsmodellerne som beres av denna deklaration innebär att:
- 12 (N) erklærer et fuldstændigt ansvar for at de luftkonditioneringsmodeller som beres af denne deklarasjon innebærer at:
- 13 (NL) imhoeden yksinomalla vastuullaan, että tämän ilmoituksen taustallaan ilmoitettujen mallien:
- 14 (CZ) prohlašuje ve své plné odpovědnosti, že modely klimatizace, k nimž se toto prohlášení vztahuje;
- 15 (HR) izjavlja pod isključivom odgovornošću, da su modeli klima uređaja na koje se ova izjava odnosi;
- 16 (H) teljes felelősséggel tudatában kijelenti, hogy a klímaberendezés modellek, melyekre e nyilatkozat vonatkozik;

CE - IZJAVA-O USKLADNOSTI
 CE - VASTAVUDECLARATSIION
 CE - DEKLARACIJA-ZA S'BYOTVETSTVIE
 CE - UYUMLUJULUK BEYANI

- 17 (EL) deklaruje na vlastni i vyřizacna odgovornost, že modely klimatizátorov, których dotyczy niniejsza deklaracja;
- 18 (E) declara pe proprie răspundere că aparatele de aer condiționat la care se referă această declarație;
- 19 (C) z vse odgovornosti izjavlja, da so modeli klimatskih naprav, na katere se izjava nanaša;
- 20 (E) kmitab ota iabel'ku vystupitel'ski, et' kaksoljebna deklaratsion ali kulivrad klimaseadmeti mudeli;
- 21 (E) deklaruja na svoj odgovornost, če modelne klimatske instalacije, za koroje se omeča taiz deklaracija;
- 22 (U) vplni svoje avtozgovornosti, če modelne klimatske instalacije, za koroje se omeča taiz deklaracija;
- 23 (L) v plni abilitati aplieka, na jakuzakazalito modelu gabe kondicioniraji, iz kurem atleasas ši deklaracija;
- 24 (S) vyhlasuje na vlastnu zodpovednost, že lido klimatizacné modely, na ktoré sa vzťahuje toto vyhlásenie;
- 25 (R) lamanaen kendi sorumluluğunda otlamak üzere bu bildirim için oduğu klima modellerinin aşağıdaki gib i obütünü beyan eder;

- 16 megfeleleket az alábbi szabvány(ok)nak vagy egyéb irányadó dokumentum(ok)nak, ha azokat előírás szerint használják;
- 17 spnehaja vnmoyi nasledujúcich norm i iných dokumentov normalizačných, pod vnutríkmi že užývane sa zpodnie z nasledujúcich inštrukcií;
- 18 sunt în conformitate cu următoarele (următoarele) standarde (sau altele) document(e) normative, cu condiția ca acestea să fie utilizate în conformitate cu instrucțiunile noastre;
- 19 skladni z nasledujúcimi standardi in drugimi normalni, pod pogojem, da se uporabijo v skladu z našimi navodili;
- 20 on vastavusse järgmisle standardile ja/või teiste normatiivse dokumente, kui neid kasutatakse vastavalt meie juhendile;
- 21 соответствует на следующие стандарты или другие нормативные документы, при условии, что используются в соответствии с инструкцией;
- 22 allinka žemiau nurodytus standartus ir (arba) kitus norminius dokumentus su sąlyga, kad yra naudojami pagal mūsų nurodymus;
- 23 tad, ja lidoči atbilstisji ražojamajumiem, abtās sekosojšiem standartiem, un citiem normatīviem dokumentiem;
- 24 su v yžodis s nasledujúcimi normami) alebo inými (normatívnymi) dokumentami(ami), že predpokladá, že sa používajú v súlade s našimi navodmi;
- 25 ünün, ilatmatlamıza göre kullanılması koşullarına aşağıdaki standartlar ve norm belirlen beğelerle uyumludur;

**Low Voltage 2014/35/EU
 Machinery 2006/42/EC
 Electromagnetic Compatibility 2014/30/EU**

- 01 Directives, as amended.
- 02 Direktiven, gemäß Änderung.
- 03 Direktives, telles que modifiées.
- 04 Richtlijnen, zoals gewaenderd.
- 05 Directives, según lo emendado.
- 06 Direktive, come da modifica.
- 07 Одржуви, отику, з вомени поменшени.
- 08 Directives, conforme alteração em.
- 09 Директиве, со вазими поправками.
- 10 Direktiver, med senere ændringer.
- 11 Direktiv, med foretægta ændringar.
- 12 Direktiv, med brøtlete ändringar.
- 13 Direktiv, selalinsia kinnre ovat muudetuna.
- 14 v plnám zřetní.
- 15 Smjerica, kako je izmijenjeno.
- 16 irányelvi (ek) és módosítások rendelkezései.
- 17 z późniejszych poprawkami.
- 18 Direktiver, cu amendamentele respective.

21	Забелювка	както е изложено в <A> и оценено пополюкето от съгласно Сертификата <C>
22	Passata *	кап настайла <A> и кепи бегланиа инспреда пага Сертифика <C>
23	Pezimes *	kā norādīts <A> ir pozitīviem vērtējumiem saskaņā ar sertifikātu <C>
24	Poznámka *	ako bob uvedeno v <A> s pozitivne zistiens v súlade s osvedčením <C>
25	Not *	<A> da beirigtigt gbi ve <C> Serifikatsima göre tarafından olumlu deđerlendirildiğ i gib i.

<A>	DAIKIN.TCF.024G12/07-2016
	TÜV (NB1856)
<C>	0510260101

- 13** Daink Europe N.V. je poblaščen za sestavo datoteke s tehnično mapo.
- 14** Společnost Daink Europe N.V. má oprávnění ke kompilaci souboru technické konstrukce.
- 15** Daink Europe N.V. is bevoegd om het Technische Constructie Dossier samen te stellen.
- 16** A Daink Europe N.V. je autoriziran za izradu Datoteke o tehničkoj konstrukciji.
- 17** Daink Europe N.V. je autoriziran za izradu Datoteke o tehničkoj konstrukciji.
- 18** Daink Europe N.V. este autorizat să compileze Dosarul tehnic de construcție.

DAIKIN

3P468238-4



Shigeki Morita
 Director

Ostend, 2nd of November, 2016

DAIKIN EUROPE N.V.

Zandvoordestraat 300, B-8400 Oostende, Belgium

- 07** H Daink Europe N.V. siva zbornicompilezu ovu ovućižu, tov Tuznyku ftočeka, kotazkožuf;
- 08** A Daink Europe N.V. está autorizada a compilar a documentación técnica de fabrico.
- 09** Kompanija Daink Europe N.V. umovnočena sastaviti Komplet tehničkoga dokumentacija.
- 10** Daink Europe N.V. is autoriseret til at udarbejde de tekniske konstruktionsdata.
- 11** Daink Europe N.V. är bemyndigad att sammanställa den tekniska konstruktionsfilen.
- 12** Daink Europe N.V. har tillatelse til å kompilere den Tekniske konstruktionsfilen.

- 01** Daink Europe N.V. is authorised to compile the Technical Construction File.
- 02** Daink Europe N.V. hat die Berechtigung die Technische Konstruktionsakte zusammenzustellen.
- 03** Daink Europe N.V. est autorisé à compiler le Dossier de Construction Technique.
- 04** Daink Europe N.V. is bevoegd om het Technische Constructie Dossier samen te stellen.
- 05** Daink Europe N.V. está autorizado a compilar el Archivo de Construcción Técnica.
- 06** Daink Europe N.V. er autorizzata a redigere il File Tecnico di Costruzione.

TABLE DES MATIÈRES

	Page
Avant l'installation.....	1
Information importante relative au réfrigérant utilisé.....	2
Choix du lieu d'installation.....	2
Préparations avant l'installation.....	3
Installation de l'unité intérieure.....	4
Tuyauterie de réfrigérant.....	4
Tuyauterie de purge.....	5
Travaux de câblage électrique.....	6
Exemple de câblage et comment régler le dispositif de régulation à distance.....	7
Exemple de câblage.....	8
Réglage sur place.....	8
Installation du panneau décoratif.....	10
Essai de fonctionnement.....	10
Maintenance.....	10
Instructions d'élimination.....	12
Fiche technique du câblage.....	13

! LIRE ATTENTIVEMENT CES INSTRUCTIONS AVANT L'INSTALLATION. CONSERVER CE MANUEL A PROXIMITE POUR UNE UTILISATION ULTERIEURE.

UNE INSTALLATION OU UNE FIXATION INCORRECTE DE L'EQUIPEMENT OU DES ACCESSOIRES PEUT PROVOQUER UN CHOC ELECTRIQUE, UN COURT-CIRCUIT, DES FUITES, UN INCENDIE OU D'AUTRES DOMMAGES DE L'EQUIPEMENT. N'UTILISER QUE LES ACCESSOIRES FABRIQUES PAR DAIKIN, QUI SONT SPECIFIQUEMENT CONÇUS POUR ETRE UTILISES AVEC L'EQUIPEMENT ET LES FAIRE INSTALLER PAR UN PROFESSIONNEL.

EN CAS DE DOUTE SUR LES PROCEDURES D'INSTALLATION OU SUR L'UTILISATION, PRENDRE CONTACT AVEC VOTRE REVENDEUR DAIKIN POUR OBTENIR DES CONSEILS ET DES INFORMATIONS.

Le texte anglais correspond aux instructions d'origine. Les autres langues sont les traductions des instructions d'origine.

! **L'installation doit être faite par un technicien qualifié. Le choix des matériaux et l'installation doivent se conformer à la réglementation nationale et internationale en vigueur.**

AVANT L'INSTALLATION

- Laisser l'unité dans son emballage jusqu'à ce qu'elle se trouve sur le lieu d'installation. Lorsqu'un déballage est inévitable, utiliser une élingue constituée d'un matériau doux ou des plaques de protection avec une corde pour le levage, cela permet d'éviter d'endommager ou de rayer l'unité.
- Se reporter au manuel d'installation de l'unité extérieure pour les points non décrits dans le présent manuel.
- Prudence concernant les séries de réfrigérant R410A: Les unités extérieures connectables doivent être conçues exclusivement pour R410A.







- Ne placez pas d'objets à proximité directe de l'unité extérieure et ne laissez pas les feuilles ou d'autres débris s'accumuler autour de l'unité. Les feuilles constituent un foyer pour les petits animaux qui peuvent ensuite pénétrer dans l'unité. Une fois entrés, ces animaux peuvent provoquer des dysfonctionnements, de la fumée ou un incendie lorsqu'ils entrent en contact avec des pièces électriques.

Précautions

- Ne pas installer ou utiliser l'unité dans les pièces mentionnées ci-dessous.
 - Lieux comportant de l'huile minérale ou des vapeurs d'huile ou des sprays comme une cuisine (les pièces en plastique pourraient être endommagées).
 - Lieu dans lesquels se trouvent des gaz corrosifs comme du gaz sulfureux. (Les tubes en cuivre et les points brasés pourraient être corrodés.)
 - Lieu où des gaz inflammables volatiles, comme des diluants ou de l'essence, sont utilisés.
 - Lieu où se trouvent des machines générant des ondes électromagnétiques. (Le système de commande risque de mal fonctionner.)
 - Lieu où l'air contient des niveaux élevés de sel, comme près de l'océan et où la tension varie énormément (par exemple dans les usines). Egalement dans les véhicules ou les navires.
- Ne pas installer d'accessoires directement sur le boîtier. Percer des trous dans le boîtier peut endommager les câbles électriques et provoquer, par conséquent, un incendie.
- Cet appareil n'est pas destiné à être utilisé par des personnes, y compris les enfants, souffrant de capacités physiques, sensorielles ou mentales réduites, ou accusant un manque d'expérience et de connaissances, sauf si elles sont supervisées ou ont reçu des instructions concernant l'emploi de cet appareil d'une personne responsable de leur sécurité. Les enfants doivent être supervisés pour s'assurer qu'ils ne jouent pas avec l'appareil.

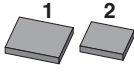
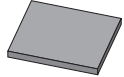
Accessoires

Vérifier si les accessoires suivants sont joints à l'unité.

 Collier de serrage 1 pièce	 Tuyau de purge 1 pièce	 Rondelle pour bride de fixation suspendue 8 pièces	 Matériau d'isolation moyen 2 pièces
Isolation pour raccord			
 Grand matériau d'isolation 1 pièce	 pour tuyau de gaz 1 pièce	 pour tuyau de liquide 1 pièce	 Vis pour brides de conduite 1 jeu 16 pièces
Autres: manuel d'installation et d'utilisation			

Les vis de fixation des panneaux se trouvent sur le panneau d'arrivée d'air.

Accessoires en option

- Il existe deux types de dispositif de régulation à distance: à fil et sans fil. Choisir le dispositif de régulation à distance qui correspond aux exigences du client et l'installer dans un endroit adéquat.
Se reporter aux catalogues et à la documentation technique pour choisir un dispositif de régulation à distance approprié.
- Lors de l'installation de l'aspiration inférieure: panneau d'admission d'air et connexion en toile pour panneau d'admission d'air.

Pour les points suivants, faire particulièrement attention lors de la construction et vérifier une fois l'installation terminée

Cocher ✓ après vérification	
<input type="checkbox"/>	L'unité intérieure est-elle fixée solidement? L'unité peut tomber, vibrer ou faire du bruit.
<input type="checkbox"/>	Le test de fuite de gaz a-t-il été effectué ? Cela peut entraîner un refroidissement ou un chauffage insuffisant.
<input type="checkbox"/>	L'unité est-elle entièrement isolée et contrôlée en termes de fuites d'air? De l'eau de condensation peut s'égoutter.
<input type="checkbox"/>	L'écoulement se fait-il régulièrement? De l'eau de condensation peut s'égoutter.
<input type="checkbox"/>	La tension d'alimentation correspond-elle à celle indiquée sur la plaque signalétique? L'unité risque de ne pas fonctionner correctement ou des composants peuvent griller.
<input type="checkbox"/>	Le câblage et la tuyauterie sont-ils corrects? L'unité risque de ne pas fonctionner correctement ou des composants peuvent griller.
<input type="checkbox"/>	L'unité est-elle mise à la terre en toute sécurité? Danger en cas de fuite de courant.
<input type="checkbox"/>	La taille du câblage correspond-elle aux spécifications? L'unité risque de ne pas fonctionner correctement ou des composants peuvent griller.
<input type="checkbox"/>	Il y a-t-il des objets bouchant l'arrivée ou la sortie d'air des unités intérieure et extérieure? Cela peut entraîner un refroidissement insuffisant.
<input type="checkbox"/>	La longueur de la conduite de réfrigérant et la charge supplémentaire de réfrigérant ont-elles été notées? La charge de réfrigérant dans le système peut ne pas être claire.
<input type="checkbox"/>	Les filtres à air sont-ils correctement fixés (pour installation avec conduite arrière)? La maintenance des filtres à air peut être impossible.
<input type="checkbox"/>	La pression statique externe est-elle réglée? Cela peut entraîner un refroidissement ou un chauffage insuffisant.

Remarques destinées à l'installateur

- Lire attentivement ce manuel pour garantir une installation correcte. Ne pas oublier d'apprendre au client à utiliser correctement le système et lui montrer le manuel d'utilisation joint.
- Expliquer au client le type de système qui est installé sur le site. Ne pas oublier de remplir les spécifications d'installation appropriées, données au chapitre "Que faire avant l'utilisation" du manuel d'utilisation de l'unité extérieure.

INFORMATION IMPORTANTE RELATIVE AU RÉFRIGÉRANT UTILISÉ

Ce produit contient des gaz à effet de serre fluorés.

Type de réfrigérant: R410A

Valeur GWP⁽¹⁾: 2087,5

(1) GWP = potentiel de réchauffement global

Des inspections périodiques de fuites de réfrigérant peuvent être exigées en fonction de la législation européenne ou locale. Veuillez contacter votre distributeur local pour plus d'informations.

CHOIX DU LIEU D'INSTALLATION

(Voir figure 1 et figure 2)

- 1 Choisir un lieu d'installation qui remplit les conditions suivantes et qui a obtenu l'approbation du client.
 - Où une répartition optimale de l'air peut être assurée.
 - Où rien ne bouche le passage de l'air.
 - Où l'eau de condensation peut être correctement purgée.
 - Où le faux-plafond n'est apparemment pas en pente.
 - Où un dégagement suffisant pour la maintenance et l'entretien est assuré.
 - Où il n'y a pas de risque de fuite de gaz inflammable.
 - L'équipement n'est pas destiné à une utilisation dans une atmosphère potentiellement explosive.
 - Où la tuyauterie entre les unités intérieure et extérieure est possible dans la limite admise. (Se reporter au manuel d'installation de l'unité extérieure.)
 - Garder l'unité intérieure, l'unité extérieure, le câblage d'alimentation et le câblage de transmission à au moins 1 mètre des télévisions et radios. Cela afin d'éviter les perturbations dues à la fréquence-image et au bruit dans les appareils électriques. (Un bruit électrique peut être produit en fonction des conditions dans lesquelles l'onde électrique est générée, même si une distance de 1 m est respectée.)
 - Lors de la pose du kit de régulation à distance sans fil, la distance entre le dispositif de régulation à distance et l'unité intérieure peut être plus courte s'il y a des lampes fluorescentes qui sont amorcées électriquement dans la pièce. L'unité intérieure doit être installée le plus loin possible des lampes fluorescentes.
 - Ne pas placer d'objets qui sont susceptibles de moisir directement sous les unités intérieures ou extérieures. Dans certaines conditions, la condensation sur l'unité principale ou les tuyaux de réfrigérant, la saleté du filtre à air ou le colmatage du système de purge peuvent provoquer des écoulements, ce qui peut souiller ou abîmer l'objet concerné.
- 2 Veiller à installer un écran de protection côté prise d'air et sortie d'air pour éviter que l'on ne touche les pales du ventilateur ou l'échangeur thermique.
La protection doit se conformer aux réglementations nationales et européennes adéquates.
- 3 Utiliser des boulons de suspension pour l'installation. Vérifier si le plafond est suffisamment résistant pour supporter le poids de l'unité intérieure. En cas de risque, renforcer le plafond avant d'installer l'unité.
 - 1 Dégagement pour entretien
 - 2 Tuyau de purge
 - 3 Orifice du câble d'alimentation
 - 4 Orifice du câble de transmission
 - 5 Tuyau de purge pour la maintenance
 - 6 Tuyau de gaz
 - 7 Tuyau de liquide

PREPARATIONS AVANT L'INSTALLATION

- 1 Rapport entre l'ouverture du plafond pour l'unité et la position des boulons de suspension. (Voir figure 5)

Modèle	A (mm)	B (mm)
20~32	550	586
40	700	738
50~80	1000	1038
100+125	1400	1438

- 1 Unité intérieure
- 2 Tuyau
- 3 Coffret électrique
- 4 Boulon de suspension (x4)
- 5 Ecartement des boulons de suspension

Pour l'installation, choisir l'une des possibilités indiquées ci-dessous.

Conduite arrière standard (Voir figure 6a)

- 1 Surface au plafond
- 2 Ouverture au plafond
- 3 Panneau d'accès de service (accessoire en option)
- 4 Filtre à air
- 5 Conduite d'admission d'air
- 6 Ouverture pour entretien de la conduite
- 7 Plaque interchangeable

Installation avec conduite arrière et ouverture pour entretien de la conduite (Voir figure 6b)

Installation avec conduite arrière, sans ouverture pour entretien de la conduite (Voir figure 6c)

REMARQUE Avant l'installation de l'unité (en cas d'installation avec conduite mais sans ouverture pour entretien de la conduite): modifier la position des filtres à air.



- 1 Retirer le ou les filtres à air à l'extérieur de l'unité
- 2 Retirer la plaque interchangeable
- 3 Installer le ou les filtres à air de l'intérieur de l'unité
- 4 Replacer la plaque interchangeable

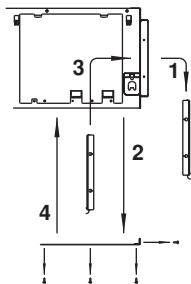

REMARQUE Lors de la pose d'une gaine d'entrée d'air, sélectionner des vis de fixation qui ressortiront tout au plus de 5 mm à l'intérieur de la bride pour protéger le filtre à air des dégâts pendant la maintenance du filtre.



- 1 Gaine d'entrée d'air
- 2 Intérieur de la bride
- 3 Vis de fixation

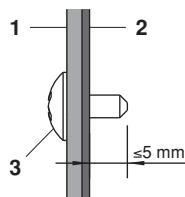

Montage du panneau d'admission d'air avec une connexion en toile (Voir figure 7a)

Montage direct du panneau d'admission d'air (Voir figure 7b)

- 1 Surface au plafond
- 2 Ouverture au plafond
- 3 Panneau d'admission d'air (accessoire en option)
- 4 Unité intérieure (côté arrière)
- 5 Connexion en toile pour panneau d'admission d'air (accessoire en option)

Modèle	A (mm)
20~32	610
40	760
50~80	1060
100+125	1460

Aspiration inférieure (Voir figure 7c)

REMARQUE



L'unité peut être utilisée avec une aspiration inférieure en remplaçant la plaque interchangeable par la plaque de fixation des filtres à air.

- 1 Plaque de fixation des filtres à air avec filtre(s) à air
- 2 Plaque interchangeable

REMARQUE



Pour une installation autre que l'installation standard, prendre contact avec votre concessionnaire Daikin pour plus de détails.

- 2 Pour cette unité, la vitesse du ventilateur est pré réglée pour fournir une pression statique externe standard.

- 3 Installer les boulons de suspension.

(Utiliser des boulons de taille M10 comme boulons de suspension.) Utiliser des ancrages pour les plafonds existants et un insert noyé, des ancrages noyés ou d'autres pièces non fournies pour les nouveaux plafonds afin de renforcer le plafond de manière à ce qu'il puisse supporter le poids de l'unité.

Exemple d'installation

(Voir figure 3)

- 1 Ancre
- 2 Dalle de plafond
- 3 Ecrou long ou manchon de serrage
- 4 Boulon de suspension
- 5 Unité intérieure

REMARQUE



Toutes les pièces ci-dessus ne sont pas fournies avec l'unité.

INSTALLATION DE L'UNITÉ INTÉRIEURE

Lors de l'installation des accessoires en option (à l'exception du panneau d'arrivée d'air) lire également le manuel d'installation des accessoires concernés. Selon les conditions locales, il peut être plus facile d'installer les accessoires en option avant l'unité intérieure.

1 Installation provisoire de l'unité intérieure.

- Fixer la bride de suspension au boulon de suspension. S'assurer de bien la fixer solidement en utilisant un écrou et une rondelle sur les côtés supérieur et inférieur de la bride de suspension. (Voir figure 4)

- 1 Ecrou (non fourni)
- 2 Rondelle pour bride de suspension (fournie avec l'unité)
- 3 Serrage (écrou double)

2 Vérifier que l'unité est à niveau horizontalement.

- Ne pas installer l'unité en position inclinée. L'unité intérieure est équipée d'une pompe de purge intégrée et d'un interrupteur à flotteur. (Si l'unité est inclinée par rapport à l'écoulement d'eau condensée, l'interrupteur à flotteur peut mal fonctionner et l'eau risque de s'égoutter.)
- Vérifier que l'unité est à niveau aux quatre coins à l'aide d'un niveau à bulle d'air ou d'un tube en vinyle rempli d'eau comme le montre la (Voir figure 9).

- 1 Ecrou (non fourni)
- 2 Tube en vinyle

3 Serrer l'écrou supérieur.

- Se reporter au **Tableau 1** pour les dimensions des espacements de l'écrou évasé et le couple de serrage approprié. (Un serrage excessif peut endommager le bord évasé et provoquer des fuites.)

Tableau 1

Section du tuyau (mm)	Couple deserrage (N·m)	Dimension évasement A (mm)	Forme d'évasement
Ø6,4	15~17	8,7~9,1	
Ø9,5	33~39	12,8~13,2	
Ø12,7	50~60	16,2~16,6	
Ø15,9	63~75	19,3~19,7	

- Au moment de placer le boulon du raccord, enduire sa surface interne d'huile volatile (éther ou ester), puis donner 3 ou 4 tours à la main avant de le serrer fermement.

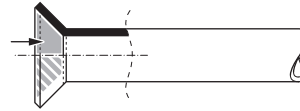

- En cas de fuite du gaz réfrigérant pendant l'installation, aérer la pièce. Un gaz toxique est généré par le gaz réfrigérant lorsqu'il est exposé à une flamme.

- Veiller à ce qu'il n'y ait pas de fuite de gaz réfrigérant. Un gaz toxique peut être dégagé en cas de fuite de gaz réfrigérant dans une pièce et d'exposition aux flammes provenant d'un chauffage, d'une cuisinière, etc.

- Pour terminer, isoler comme illustré ci-dessous.

Procédure d'isolation des tuyaux

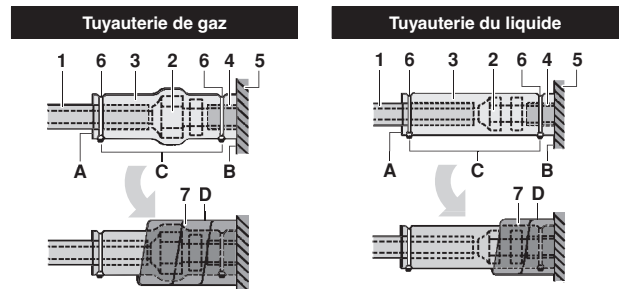

- 1 Matériau d'isolation de tuyau (à prévoir)
 - 2 Raccord conique
 - 3 Isolation pour raccord (fournie avec l'unité)
 - 4 Matériau d'isolation de tuyau (unité principale)
 - 5 Unité principale
 - 6 Attache (non livrée)
 - 7 Matériau d'isolation moyen 1 pour tuyau de gaz (fourni avec l'unité)
Matériau d'isolation moyen 2 pour tuyau de liquide (fourni avec l'unité)
- A Tourner les joints vers le haut
B Fixer à la base
C Serrer la pièce autre que le matériau d'isolation de tuyau
D Enrouler de la base de l'unité jusqu'au sommet du raccord conique



Pour l'isolation locale, veiller à isoler le tuyau local entièrement dans les raccords de tuyau à l'intérieur de l'unité.

La tuyauterie exposée peut provoquer de la condensation ou peut provoquer des brûlures au contact.

TUYAUTERIE DE RÉFRIGÉRANT

Pour la tuyauterie de réfrigérant de l'unité extérieure, se reporter au manuel d'installation fourni avec l'unité extérieure.

Avant l'installation des tuyauteries, vérifiez le type de fluide de refroidissement qui est utilisé.



Tous les tuyaux non fournis avec l'unité doivent être fournis par un technicien agréé spécialisé dans la réfrigération et doivent être conformes aux codes locaux et nationaux correspondants.

- Utiliser un coupe-tubes et un évasement adapté au réfrigérant utilisé.
- Pour éviter l'infiltration de poussière, d'humidité ou d'autres matières étrangères dans le tube, pincer l'extrémité ou la couvrir de ruban isolant.
- Utiliser des tuyaux sans soudure en alliage de cuivre (ISO 1337).
- L'unité extérieure contient du réfrigérant.
- Pour éviter une fuite d'eau, exécuter les travaux d'isolation thermique complètement des deux côtés de la conduite de gaz et de liquide. Lorsqu'une pompe à chaleur est utilisée, la température de la conduite de gaz peut atteindre 120°C environ. Utiliser une isolation suffisamment résistante à la chaleur.
- S'assurer de bien utiliser une clé à vis et une clé dynamométrique pour la connexion et la déconnexion des tuyaux sur l'unité.

- 1 Torque wrench
- 2 Clé à vis
- 3 Raccord de tuyaux
- 4 Ecrou évasé

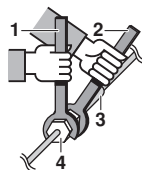

- Ne pas introduire de substances autres que le réfrigérant spécifié, comme de l'air, etc. dans le circuit de réfrigérant.
- Utiliser du matériau recuit uniquement pour les connexions à évasement.

Précautions pour les soudures

- Veillez à remplir la tuyauterie d'azote quand vous soudez. Souder sans effectuer un remplacement de l'azote ou remplir la tuyauterie d'azote provoquera de grosses quantités de film oxydé sur l'intérieur des tuyauteries, ce qui aura une influence néfaste sur les soupapes et les compresseurs dans le système de réfrigération et empêchera le fonctionnement normal.
- Quand vous soudez en insérant de l'azote dans la tuyauterie, l'azote doit être à 0,02 MPa avec une vanne de réduction de pression (= juste assez pour que l'on puisse la sentir sur la peau).

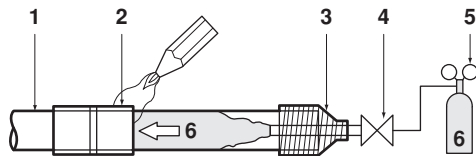

- 1 Tuyauterie de réfrigérant
- 2 Pièce à souder
- 3 Guipage
- 4 Vanne à main
- 5 Vanne de réduction de pression
- 6 Azote

TUYAUTERIE DE PURGE

Garnir la tuyauterie de purge comme sur la figure et prendre des mesures pour éviter la condensation. Une tuyauterie incorrectement garnie peut fuir et éventuellement mouiller les meubles et autres objets.

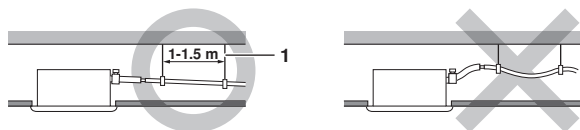

- 1 Barre de suspension

- Installer les tuyaux de purge.
 - Les tuyaux doivent être aussi courts que possible et inclinés selon une pente d'au moins 1/100 vers le bas afin que l'air ne puisse pas rester piégé dans le tuyau.
 - La taille du tuyau doit être supérieure ou égale à celle du tuyau de raccordement (tuyau en vinyle d'un diamètre nominal de 25 mm et d'un diamètre extérieur de 32 mm).
 - Enfoncer le tuyau de purge fourni le plus loin possible par dessus le raccord de purge.
 - Serrer le collier en métal jusqu'à ce que la tête de la vis se trouve à moins de 4 mm du collier en métal comme indiqué dans l'illustration.

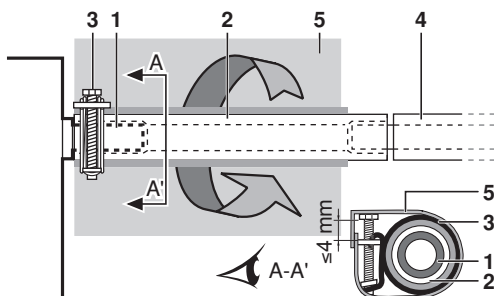

- 1 Raccord de purge (fixé à l'unité)
- 2 Tuyau de purge (fourni avec l'unité)
- 3 Collier métallique (fourni avec l'unité)
- 4 Tuyau de purge (non fourni)
- 5 Grand matériau d'isolation (fourni avec l'unité)

- Entourez le grand matériau d'isolation fourni autour du collier en métal et du tuyau de vidange afin de l'isoler et fixez-le à l'aide des colliers.
- Isoler la conduite d'écoulement complète à l'intérieur du bâtiment (non fournie).
- Si le tuyau de purge ne peut être suffisamment incliné, raccorder le tuyau à la tuyauterie de montée de purge (non fournie).

- Comment réaliser la tuyauterie de purge (Voir figure 10)

- 1 Dalle de plafond
- 2 Crochet de suspension
- 3 Plaque ajustable
- 4 Tuyauterie de montée de purge
- 5 Tuyau de purge (fourni avec l'unité)
- 6 Collier de serrage métallique (fourni avec l'unité)

- 1 Raccorder le tuyau de purge aux conduites de montée de purge et isoler.
- 2 Raccorder le tuyau de purge à la sortie de purge sur l'unité intérieure et serrer avec le collier de serrage.

Installation	A (mm)
Installation aspiration arrière	231
Lorsque la conduite en toile est installée	350-530
Lorsque le panneau d'arrivée d'air est directement installé	231

- Précautions
 - Installer les conduites de purge à une hauteur inférieure à 625 mm.
 - Installer les conduites de purge à angle droit de l'unité intérieure et à moins de 300 mm de celle-ci.
 - Pour éviter les bulles d'air, installer le flexible de purge à niveau ou légèrement incliné vers le haut (≤ 75 mm).

REMARQUE L'inclinaison du tuyau de purge doit être inférieure ou égale à 75 mm afin que la tubulure de purge ne soit pas soumise à une force supplémentaire.



Pour garantir une inclinaison vers le bas de 1:100, installer les barres de suspension tous les 1 m à 1,5 m.

Lorsque plusieurs tuyaux de purge sont réunis, installer les tuyaux comme illustré sur la figure 11. Choisir des conduites de purge convergentes dont la section est adaptée à la capacité en service de l'unité.

- 1 Joint en T pour conduites de purge convergentes

Test de la tuyauterie de purge

Lorsque la tuyauterie est installée, vérifier que la purge s'effectue régulièrement.

- Ajouter graduellement 1 l d'eau par la sortie de décharge d'air. Vérifier s'il n'y a pas de fuite d'eau. Méthode pour ajouter de l'eau. Voir figure 8.

- 1 Arrivée d'eau
- 2 Pompe portable
- 3 Couverture d'arrivée d'eau
- 4 Réservoir (ajouter de l'eau par l'ouverture de contrôle)
- 5 Sortie de purge pour la maintenance (avec pompe en caoutchouc)
- 6 Tuyaux de réfrigérant



Précautions concernant la prise de purge

Ne retirez pas le bouchon du tuyau de purge. De l'eau de purge risque de s'échapper.

La sortie de purge est utilisée uniquement pour évacuer l'eau lorsque la pompe de purge n'est pas utilisée ou avant la maintenance. Enlever et remettre doucement le bouchon de purge. Une force excessive pourrait déformer la prise de purge de l'égouttoir.

- Retrait du bouchon

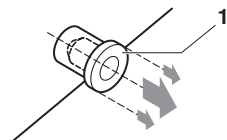

1 Bouchon de vidange

Ne faites pas coulisser le bouchon dans le tuyau.

- Mise en place du bouchon

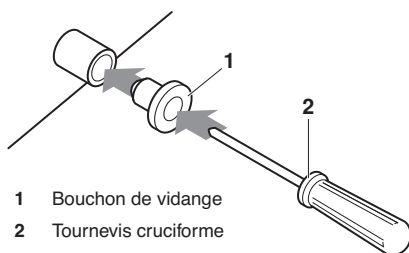

1 Bouchon de vidange

2 Tournevis cruciforme

Positionner le bouchon et le pousser en utilisant un tournevis cruciforme

Effectuer d'abord le câblage électrique conformément aux instructions dans "Travaux de câblage électrique" à la page 6 et méthode de réglage du dispositif de régulation à distance comme expliqué dans "Exemple de câblage et comment régler le dispositif de régulation à distance" à la page 7.





Lorsque le câblage électrique est terminé

Vérifier l'écoulement pendant le fonctionnement à FROID d'après les explications données au chapitre "Essai de fonctionnement" à la page 10.

Lorsque le câblage électrique n'est pas terminé

Retirer le couvercle du coffret électrique et raccorder l'alimentation monophasée et le dispositif de régulation à distance sur les bornes. (Se reporter au "Travaux de câblage électrique" à la page 6 pour le montage et le démontage du coffret électrique.) (Voir figure 12 et figure 14)

- 1 Couvercle du coffret électrique
- 2 Orifice du câble de transmission
- 3 Orifice du câble d'alimentation
- 4 Schéma de câblage
- 5 Coffret électrique
- 6 Collier en plastique
- 7 Câblage du dispositif de régulation à distance
- 8 Borne de terre pour câble de transmission entre les unités
- 9 Câblage d'alimentation
- 10 Carte PCB intérieure 1
- 11 Planche à bornes d'alimentation
- 12 Câble de transmission entre les unités
- 13 Carte PCB intérieure 2
- 14 Carte PCB intérieure 3 (uniquement pour unités 50~125)

Ensuite, appuyer sur le bouton Inspection/test  sur le dispositif de régulation à distance. L'unité passe en mode essai de fonctionnement. Appuyer sur le sélecteur de mode  pour sélectionner le mode ventilateur . Appuyer ensuite sur le bouton marche/arrêt . Le ventilateur de l'unité intérieure et la pompe de purge démarrent. Vérifier que l'eau est purgée de l'unité. Appuyer sur  pour revenir au mode initial.

TRAVAUX DE CÂBLAGE ÉLECTRIQUE

Instructions générales

- Toutes les pièces et matériels non fournis et l'installation électrique doivent être conformes aux codes locaux.
- Utiliser uniquement des câbles en cuivre.
- Suivre le "Schéma de câblage" joint à l'unité pour câbler l'unité extérieure, l'unité intérieure et le dispositif de régulation à distance. Pour plus de détails concernant la suspension du dispositif de régulation à distance, se reporter au "Manuel d'installation du dispositif de régulation à distance".
- Tout le câblage doit être réalisé par un électricien agréé.
- Attachez un disjoncteur de fuite à la terre et un fusible sur la ligne d'alimentation électrique.
- Un commutateur principal ou d'autres moyens de débranchement ayant une séparation de contact sur tous les pôles doit être intégré dans le câblage fixe en fonction de la législation locale et nationale correspondante.
- Le fonctionnement redémarrera automatiquement si l'alimentation électrique principale est mise hors tension puis remise sous tension.
- Ce système se compose de plusieurs unités intérieures. Repérer chaque unité intérieure comme unité A, unité B, etc. et s'assurer que le câblage du bornier vers l'unité extérieure et l'unité BS correspond. Si le câblage et la tuyauterie entre l'unité extérieure et une unité intérieure ne correspondent pas, le système risque de mal fonctionner.
- Veiller à mettre le climatiseur à la terre.
- Ne pas brancher le fil de masse à :
 - tuyaux de gaz: peuvent provoquer une explosion ou un incendie en cas de fuite de gaz.
 - fils de masse du téléphone ou tiges de paratonnerre: peuvent provoquer un potentiel électrique anormalement élevé dans la terre pendant des orages.
 - tuyaux de plomberie: aucun effet de mise à la terre si des tuyauteries en vinyle dur sont utilisées.
- S'assurer que les câbles électrique sont dénudés de la même manière.



Caractéristiques électriques

Modèle	Hz	Volt	Plage de tension	Alimentation	
				MCA	MFA
20	50/60	220-240/220	±10%	0,6	16 A
25				0,6	
32				0,6	
40				1,6	
50				1,4	
63				1,4	
80				1,7	
100				2,3	
125				2,9	

MCA : Ampérage minimum du circuit (A)

MFA: Ampérage maximum des fusibles (A)

REMARQUE Pour les détails, se référer aux "Données électriques" dans le manuel de données techniques.

Spécifications pour les fusibles et câbles non fournis

Câblage alimentation			
Modèle	Fusibles non fournis	Câble	Taille
20~125	16 A	H05VV-U3G	Codes locaux

Modèle	Câble	Taille
20~125	Câble sous gaine (2)	0,75-1,25 mm ²

REMARQUE Pour plus de détails, se reporter au chapitre "Exemple de câblage" à la page 8.

Les longueurs admises du câble de transmission entre les unités intérieure et extérieure et entre l'unité intérieure et le dispositif de régulation à distance sont les suivantes:

- 1 Unité extérieure - unité intérieure: maxi. 1000 m (longueur totale du câblage: 2000 m)
- 2 Unité intérieure - dispositif de régulation à distance: maxi. 500 m

EXEMPLE DE CÂBLAGE ET COMMENT RÉGLER LE DISPOSITIF DE RÉGULATION À DISTANCE

Comment connecter les câbles

Retirer le couvercle du coffret électrique comme indiqué sur la figure 12 et réaliser les connexions.

- 1 Couvercle du coffret électrique
- 2 Entrée du câblage basse tension du coffret électrique
- 3 Entrée du câblage haute tension du coffret électrique
- 4 Schéma de câblage
- 5 Coffret électrique

PRECAUTIONS

- 1 Observer les notes mentionnées ci-dessous lors du câblage à la planche à bornes d'alimentation.

- Utilisez une borne sertissable ronde comme manchon isolant pour la connexion au bornier en vue de câbler les unités. Si elles ne sont pas disponibles, suivre les instructions ci-dessous.

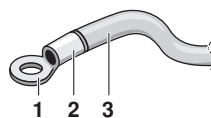

- 1 Borne sertissable ronde
- 2 Attachez le manchon isolant
- 3 Câblage

- Ne pas connecter des câbles de sections différentes à la même borne d'alimentation. (Un desserrage de la connexion peut provoquer une surchauffe.)
- Lors de la connexion de câbles de même section, les raccorder selon la figure.



Utiliser le câble électrique spécifié. Connecter correctement le câble sur la borne. Bloquer le câble sans appliquer de force excessive sur la borne. Utiliser les couples indiqués dans le tableau ci-dessous.

Couple de serrage (N·m)	
Bornier pour transmission d'unité et dispositif de régulation à distance	0,9
Bornier pour alimentation électrique	1,2

- Lors de la fixation du couvercle du boîtier de commande, veiller à ne pas pincer les fils.
 - Une fois que toutes les connexions de câblage sont faites, combler les trous de câblage du châssis avec du mastic ou du matériau d'isolation (à prévoir) afin d'empêcher que les petits animaux ou la saleté pénètrent dans l'unité de l'extérieur et provoquent des courts-circuits dans l'armoire de commande.
- 2 L'intensité totale du courant du câblage de jonction entre les unités intérieures doit demeurer inférieure à 12 A. Brancher la ligne à l'extérieur de la planche à bornes de l'unité selon les normes des équipements électriques, en cas d'utilisation de deux câbles d'alimentation de section supérieure à 2 mm² (Ø1,6).
Le branchement doit être sous gaine afin de fournir un degré d'isolation supérieur ou égal à celui du câblage d'alimentation lui-même.
 - 3 Ne pas raccorder des câbles de sections différentes à une même borne de terre. Le desserrage de la connexion peut détériorer la protection.
 - 4 Les câbles et cordons du dispositif de régulation à distance reliant les unités doivent se trouver à au moins 50 mm du câblage de l'alimentation. Si cette règle n'est pas respectée, un dysfonctionnement dû au bruit électrique peut apparaître.
 - 5 Pour le câblage du dispositif de régulation à distance, se reporter au "Manuel d'installation du dispositif de régulation à distance" fourni avec le dispositif.
 - 6 Ne jamais connecter le câblage d'alimentation à la planche à bornes du câblage de transmission. Cette erreur pourrait endommager l'ensemble du système.
 - 7 Utiliser uniquement les câbles spécifiés et bien serrer les connexions des câbles sur les bornes. S'assurer que les câbles n'exercent pas une tension externe sur les bornes. Les câbles doivent être correctement placés de façon à ne pas obstruer d'autres équipements comme l'ouverture à ressort du couvercle de service. S'assurer que le couvercle se ferme correctement. Des connexions incomplètes pourraient entraîner une surchauffe et, au pire, un choc électrique ou un incendie.

EXEMPLE DE CÂBLAGE

Equiper le câblage d'alimentation de chaque unité d'un interrupteur et d'un fusible comme le montre la [figure 16](#).

- 1 Alimentation
- 2 Interrupteur principal
- 3 Câblage d'alimentation
- 4 Câblage de transmission
- 5 Interrupteur
- 6 Fusible
- 7 Unité BS REYQ uniquement
- 8 Unité intérieure
- 9 Dispositif de régulation à distance

Exemple de système complet (3 systèmes)

En cas d'utilisation d'un dispositif de régulation à distance pour une unité intérieure. (Fonctionnement normal) ([Voir figure 15](#))

En cas de commande de groupe ou d'utilisation de deux dispositifs de régulation à distance ([Voir figure 17](#))

En cas d'inclusion de l'unité BS ([Voir figure 13](#))

- 1 Unité extérieure
- 2 Unité intérieure
- 3 Dispositif de régulation à distance (accessoires en option)
- 4 Unité intérieure la plus en aval
- 5 Pour utilisation avec 2 dispositifs de régulation à distance
- 6 Unité BS

REMARQUE  Il n'est pas nécessaire de désigner l'adresse de l'unité intérieure lors de l'utilisation d'une commande de groupe. L'adresse est automatiquement définie lorsque l'alimentation est activée.

PRECAUTIONS

- Un interrupteur unique peut être utilisé pour l'alimentation des unités dans le même système. Néanmoins, les interrupteurs et les disjoncteurs de branchement doivent être choisis avec soin.
- Pour un dispositif de régulation à distance à commande de groupe, choisir le dispositif de régulation à distance qui correspond à l'unité intérieure qui possède le plus de fonctions.
- Ne pas mettre l'équipement à la terre sur les tuyaux de gaz, les tuyaux d'eau, les tiges de paratonnerre ou par une terre croisée avec des téléphones. Une mise à la terre incorrecte pourrait provoquer un choc électrique.

RÉGLAGE SUR PLACE

Le réglage sur place doit s'effectuer sur le dispositif de régulation à distance en fonction des conditions d'installation.

- Le réglage peut s'effectuer en changeant le "Numéro de mode", "Premier n° de code" et "Second n° de code".
- Pour le réglage et le fonctionnement, se reporter à "Réglages sur place" dans le manuel d'installation du dispositif de régulation à distance.

Synthèse des réglages sur place

N° de mode (Note 1)	Premier n° de code	Description du réglage	Second n° de code (Note 2)					
			01	02	03	04		
0		Contamination filtre – Forte/Légère = Réglage pour définir le temps entre 2 indications d'affichage de nettoyage de filtre. (Si l'encrassement est élevé, le réglage peut être ramené à la moitié du temps entre 2 indications d'affichage de nettoyage de filtre.)	±10.000 heures	±5.000 heures	–	–		
			Légère	±2.500 heures			±1.250 heures	
			Importante	±200 heures			±100 heures	
10 (20)	2	Choix du capteur de thermostat	Utiliser le capteur de l'unité (ou le capteur à distance le cas échéant) ET le capteur du dispositif de commande à distance. (Voir note 5+6)	Utiliser le capteur de l'unité uniquement (ou le capteur à distance le cas échéant). (Voir note 5+6)	Utiliser le capteur du dispositif de commande à distance uniquement. (Voir note 5+6)	–		
			3	Réglage de l'affichage du temps entre 2 indications d'affichage de nettoyage de filtre	Afficher	Ne pas afficher	–	–
			6	Capteur thermostatique dans le contrôle de groupe	Utiliser le capteur de l'unité uniquement (ou le capteur à distance le cas échéant). (Voir note 6)	Utiliser le capteur de l'unité (ou le capteur à distance le cas échéant) ET le capteur du dispositif de commande à distance. (Voir note 4+5+6)	–	–
12 (22)	0	Signal de sortie X1-X2 du kit PCB KRP1B en option	Thermostat en marche + cycle du compresseur	–	Fonctionnement	Dysfonctionnement		
		1	Entrée ON/OFF de l'extérieur (Entrée T1/T2) = Réglage pour quand l'opération ON/OFF doit être forcée de l'extérieur.	OFF forcé	Opération ON/OFF	–	–	
		3	Réglage du ventilateur pendant l'arrêt du thermostat en mode de chauffage	LL	Vitesse réglée	ARRÊT (Voir note 3)	–	
		4	Changement automatique différentiel	0°C	1°C	2°C	3°C (Voir note 7)	
		5	Redémarrage automatique après une coupure d'alimentation	Désactivé	Activé	–	–	
15 (25)	3	Fonctionnement de la pompe de purge + interverrouillage humidification	Equipé	Non équipé	–	–		
			05	4°C	06	5°C	07	6°C

- Note 1 :** Le réglage s'effectue en mode groupe, cependant, si le numéro de mode entre parenthèses est sélectionné, les unités intérieures peuvent également être réglées individuellement.
- Note 2 :** Les réglages d'usine du second n° de code sont marqués sur un fond gris.
- Note 3 :** A n'utiliser qu'en combinaison avec le capteur distant en option ou lors de l'utilisation du réglage 10-2-03.
- Note 4 :** Si le contrôle de groupe est sélectionné et que le capteur du dispositif de commande à distance doit être employé, régler 10-6-02 & 10-2-03 dans ce cas.
- Note 5 :** Si 10-6-02 + 10-2-01 ou 10-2-02 ou 10-2-03 sont réglés en même temps, alors le réglage 10-2-01, 10-2-02 ou 10-2-03 a priorité.
- Note 6 :** Si 10-6-01 + 10-2-01 ou 10-2-02 ou 10-2-03 sont réglés en même temps, alors 10-6-01 a priorité en cas de contrôle de groupe. En cas de connexion individuelle, le réglage 10-2-01, 10-2-02 ou 10-2-03 a priorité.
- Note 7 :** La plupart des réglages des températures de changement automatique différentiel sont:

Réglage de la pression statique externe

Le réglage de la pression statique externe peut se faire de 2 manières:

A l'aide de la fonction de réglage automatique du débit d'air

Le réglage automatique du débit d'air correspond au volume d'air soufflé qui a été réglé automatiquement en fonction de la quantité donnée.

- 1 S'assurer que l'essai est effectué avec un serpentin sec.
Si le serpentin n'est pas sec, faire fonctionner l'unité pendant 2 heures avec le ventilateur uniquement pour sécher le serpentin.
- 2 Vérifier si le câblage d'alimentation électrique vers l'unité de climatisation est terminé avec l'installation des gaines.
Si un volet de fermeture est installé dans l'unité de climatisation, s'assurer qu'il est ouvert.
Vérifier également si le filtre à air est bien fixé dans le passage d'air côté aspiration d'air de l'unité de climatisation.
- 3 S'il y a plus d'une entrée et d'une sortie d'air, ajuster les volets de sorte que le débit d'air de chaque entrée et de chaque sortie soit conforme au débit d'air désigné.
S'assurer que l'unité de climatisation est en mode de fonctionnement du ventilateur. Appuyer et régler le bouton de réglage de débit d'air du dispositif de régulation à distance pour changer le débit d'air sur H ou L.

- 4 Réglage des paramètres d'ajustement automatique du débit d'air.
Lorsque la climatisation tourne en mode de fonctionnement du ventilateur, effectuer les étapes suivantes:

- arrêter la climatisation,
- passer au mode de réglage sur place,
- sélectionner le mode n° 21 (ou 11 dans le cas d'un réglage de groupe),
- régler le premier n° de code sur "7",
- régler le second n° de code sur "03".

Revenir au mode de fonctionnement normal après avoir réglé ces paramètres et appuyer sur le bouton ON/OFF. Le témoin de fonctionnement s'allume et la climatisation entamera le fonctionnement du ventilateur pour un ajustement automatique du débit d'air.



Ne pas ajuster les volets pendant le fonctionnement du ventilateur pour l'ajustement automatique du débit d'air.

Après 1 à 8 minutes, la climatisation s'arrête de fonctionner automatiquement lorsque le fonctionnement du ventilateur pour l'ajustement automatique du débit d'air a été effectué et le témoin de fonctionnement s'éteindra.

N° de mode	Premier n° de code	Second n° de code	Contenu du réglage
11 (21)	7	01	L'ajustement du débit d'air est sur OFF
		02	Achèvement de l'ajustement du débit d'air
		03	Début de l'ajustement du débit d'air

- 5 Lorsque la climatisation est arrêtée, vérifier sur une unité intérieure si le second n° de code du n° de mode 21 est mis sur "02".

Si l'unité de climatisation ne s'arrête pas de fonctionner ou si le second n° de code n'est pas "02", répéter l'étape 4.

Si l'unité extérieure n'est pas activée, l'affichage du dispositif de régulation à distance affichera "LH" ou "LH" (se reporter à "Essai de fonctionnement" à la page 10). Toutefois, il est possible de continuer à régler cette fonction parce que ces messages s'appliquent uniquement aux unités extérieures.

Après le réglage de cette fonction, veiller à activer l'unité extérieure avant d'effectuer l'opération de test sur l'unité extérieure.

Si tout autre affichage d'erreur se produit à l'écran du dispositif de régulation à distance, se reporter à "Essai de fonctionnement" à la page 10 et au mode d'emploi de l'unité extérieure. Vérifier le point défaillant.



- S'il n'y a pas de changement après l'ajustement du débit d'air dans les trajets de ventilation, veiller à recommencer le réglage de l'ajustement automatique du débit d'air.
- Contacter le distributeur s'il y a le moindre changement dans les trajets de ventilation après avoir effectué l'ajustement de débit d'air, après avoir effectué l'opération de test de l'unité extérieure ou lorsque l'unité de climatisation est déplacée vers un autre endroit.
- Si des ventilateurs de renfort, une unité de traitement de l'air extérieure ou un HRV via conduit sont utilisés, ne pas utiliser de commande d'ajustement automatique de débit d'air avec le dispositif de régulation à distance.
- Si les trajets de ventilation ont été changés, effectuer à nouveau le réglage de l'ajustement automatique de débit d'air comme décrit ci-dessus à partir de l'étape 3.

Utilisation du dispositif de régulation à distance

Vérifier sur une unité intérieure si le second code du mode n° 21 est mis sur "01" (= réglage d'usine). Changer le second code selon la pression statique externe de la gaine à raccordé comme illustré dans le tableau 2.

REMARQUE Le second n° de code est mis sur "02 (FXMQ20~32) / 07 (FXMQ40~125)" par défaut.



Tableau 2

N° de mode	Premier n° de code	Second n° de code	Pression statique externe (Pa)								
			Modèle								
			20	25	32	40	50	63	80	100	125
13 (23)	6	01	30	30	30	30	—	—	—	—	—
		02	50	50	50	50	50	50	50	50	50
		03	60	60	60	60	60	60	60	60	60
		04	70	70	70	70	70	70	70	70	70
		05	80	80	80	80	80	80	80	80	80
		06	90	90	90	90	90	90	90	90	90
		07	100	100	100	100	100	100	100	100	100
		08	—	—	—	110	110	110	110	110	110
		09	—	—	—	120	120	120	120	120	120
		10	—	—	—	130	130	130	130	130	130
		11	—	—	—	140	140	140	140	140	140
		12	—	—	—	150	150	150	150	150	150
		13	—	—	—	160	160	160	160	160	160
		14	—	—	—	—	180	180	180	180	180
		15	—	—	—	—	200	200	200	200	200

Commande par 2 dispositifs de régulation à distance (commande d'une unité intérieure par 2 dispositifs de régulation à distance)

Lors de l'utilisation de 2 dispositifs de régulation à distance, l'un doit être réglé sur "PRINCIPAL" et l'autre sur "SECONDAIRE".

PASSAGE PRINCIPAL/SECONDAIRE

- Insérer un tournevis dans l'évidement situé entre la partie supérieure et la partie inférieure du dispositif de régulation à distance et, en travaillant à partir de 2 positions, faire levier pour soulever la partie supérieure. (Voir figure 18)
(La carte à circuits imprimés du dispositif de régulation à distance est fixée sur la partie supérieure du dispositif.)

- Placer l'interrupteur principal/secondaire qui se trouve sur l'une des deux cartes à circuits imprimés du dispositif de régulation à distance sur "S". (Voir figure 19)
(Laisser l'interrupteur de l'autre dispositif de régulation à distance sur "M".)
 - 1 Carte à circuits imprimés du dispositif de régulation à distance
 - 2 Réglage usine
 - 3 Seul le réglage d'un dispositif de régulation à distance doit être changé

Commande informatisée (arrêt forcé et marche/arrêt)

- 1 Spécifications des câbles et comment exécuter le câblage.
 - Connecter l'entrée de l'extérieur aux bornes T1 et T2 de la planche à bornes (dispositif de régulation à distance vers câblage de transmission)

Spécifications des câbles	Cordon ou câble en vinyle sous gaine (2 câbles)
Section	0,75-1,25 mm ²
Longueur	Max. 100 m
Borne externe	contact garantissant la charge minimum applicable de 15 V CC, 10 mA

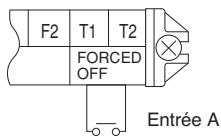

2 Activation

- Le tableau suivant explique "arrêt forcé" et "marche/arrêt" en réponse à l'entrée A.

Arrêt forcé	Marche/arrêt
Entrée arrêt fonctionnement "marche"	Entrée arrêt → met l'unité en marche (impossible pour dispositifs de régulation à distance)
Entrée "arrêt" active la commande	Entrée marche → arrête l'unité pour dispositif de régulation à distancer

3 Comment sélectionner l'arrêt forcé et marche/arrêt

- Mettre sous tension, puis utiliser le dispositif de régulation à distance pour choisir le mode.
- Régler le dispositif de régulation à distance sur le mode réglage sur site. Pour plus de détails, se reporter au chapitre "Réglage sur site" du manuel du dispositif de régulation.
- Lorsque le mode réglage sur site est défini, sélectionner le n° de mode 12, puis régler le premier n° de code sur "1". Ensuite, régler le deuxième n° de code (position) sur "01" pour arrêt forcé et sur "02" pour marche/arrêt. (arrêt forcé est réglé en usine.) (Voir figure 20)

- 1 Deuxième n° de code
- 2 N° de mode
- 3 N° de code sur site
- 4 Mode réglé sur site

Commande centralisée

Pour la commande centralisée, il faut désigner le n° de groupe. Pour plus de détails, se reporter au manuel de chaque dispositif de régulation en option pour commande centralisée.

INSTALLATION DU PANNEAU DÉCORATIF

Se reporter au manuel d'installation joint au panneau décoratif.

Après l'installation du panneau décoratif, assurer qu'il n'y a aucun espace entre le corps de l'unité et le panneau décoratif.

ESSAI DE FONCTIONNEMENT

Se reporter au manuel d'installation de l'unité extérieure.

Le voyant de fonctionnement du dispositif de régulation à distance s'allumera en cas d'erreur. Vérifier alors le code d'erreur sur l'affichage à cristaux liquides afin d'identifier le problème.

Code d'erreur	Signification
88	Erreur dans l'alimentation électrique vers l'unité intérieure
E1	Erreur de transmission entre la carte PCB du pilote de ventilateur et la carte PCB du dispositif de régulation de l'unité intérieure
E6	Mauvaise combinaison de carte PCB de pilote de ventilateur de l'unité intérieure ou problème de réglage dans le type de carte PCB de commande
U3	L'opération de test de l'unité intérieure n'est pas terminée

Si l'un des items du tableau suivant s'affiche sur le dispositif de régulation à distance, il peut y avoir un problème au niveau du câblage ou de l'alimentation; dans ce cas, il y a lieu de révéifier le câblage.

Code d'erreur	Signification
	Il y a un court-circuit au niveau des bornes arrêt forcé (T1, T2)
U4 ou UH	- L'alimentation sur l'unité extérieure est débranchée. - L'unité extérieure n'a pas été câblée pour l'alimentation. - Transmission incorrecte du câblage d'arrêt forcé
Pas d'affichage	- L'alimentation sur l'unité intérieure est débranchée. - L'unité intérieure n'a pas été câblée pour l'alimentation. - Câblage de transmission incorrect, câblage d'arrêt forcé ou câblage de dispositif de régulation à distance

MAINTENANCE



Précautions

- Seul un technicien qualifié est autorisé à exécuter la maintenance.
- Avant d'accéder aux bornes, tous les circuits d'alimentation doivent être coupés.
- Ne pas utiliser d'eau ou d'air à une température supérieure ou égale à 50°C pour le nettoyage des filtres à air et des panneaux extérieurs.
- Lors du nettoyage de l'échangeur thermique, veillez à retirer le coffret électrique, le moteur du ventilateur, le radiateur électrique auxiliaire et la pompe de vidange. L'eau ou un détergent pourraient détériorer l'isolation des composants électriques et les faire ainsi griller.
- Si l'interrupteur principal est mis sur arrêt pendant le fonctionnement, l'opération reprend automatiquement lorsque l'interrupteur est replacé sur marche.

Comment nettoyer le filtre à air

Nettoyer le filtre à air lorsque "  " (NETTOYER LE FILTRE À AIR) est affiché.

Augmenter la fréquence du nettoyage lorsque l'unité est installée dans une pièce dont l'air est très pollué.

Si la poussière devient impossible à nettoyer, changer le filtre à air. (Filtre à air de rechange en option.)

1 Ouvrir la grille d'aspiration. (Uniquement pour aspiration par le fond.)

Faire glisser les deux tenons simultanément comme montré et les tirer vers le bas.

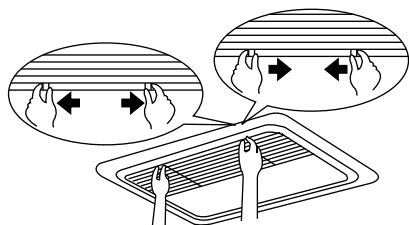

En présence de chaînes, décrocher les chaînes.

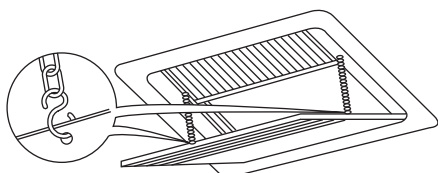

2 Retirer le filtre à air.

Retirer les filtres à air en tirant l'étoffe vers le haut (aspiration arrière) ou vers l'arrière (aspiration par le fond).

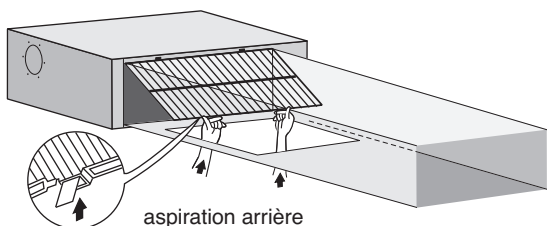

aspiration par le fond

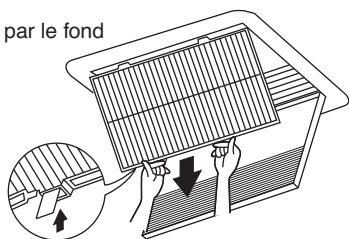

3 Nettoyer le filtre à air.

Utiliser un aspirateur (A) ou laver le filtre à l'air avec de l'eau (B).

(A) Avec un aspirateur

(B) Lavage avec de l'eau

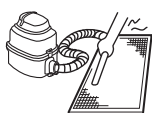

Lorsque le filtre à air est très encrassé, utiliser une brosse douce et du détergent neutre.

Essuyer l'eau et faire sécher à l'ombre.

4 Fixer le filtre à air.

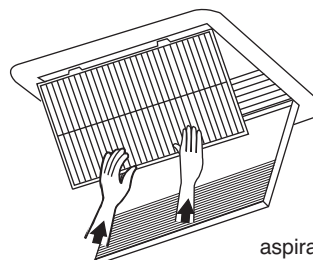
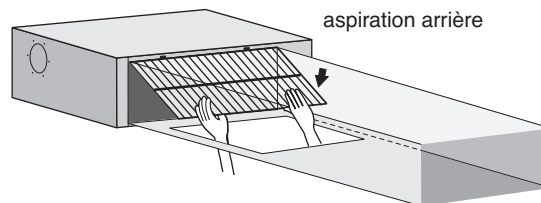

Aligner les deux crochets de suspension et pousser les deux clips en place (tirer l'étoffe si nécessaire).

Vérifier que les quatre dispositifs de suspension sont attachés.

5 Fermer la grille d'aspiration. (Uniquement pour aspiration par le fond)

Se référer à l'article No. 1.

6 Après avoir rétabli l'alimentation, presser le bouton REMISE À ZÉRO DU SIGNE DU FILTRE À AIR.

L'affichage "TEMPS DU NETTOYAGE DU FILTRE" disparaît.

Comment nettoyer la bouche de soufflage et les panneaux extérieurs

- Nettoyer à l'aide d'un chiffon doux.
- Si des taches sont difficiles à enlever, utiliser de l'eau ou un détergent neutre.
- Nettoyer la grille de la bouche d'aspiration lorsque celle-ci est fermée.

REMARQUE



Ne pas utiliser d'essence, de benzène, de dissolvant, de poudre à polir, ou d'insecticide liquide. Cela peut provoquer des décolorations ou des déformations.

Ne pas exposer l'unité intérieure à l'humidité. Cela peut provoquer une électrocution ou un incendie.

Démarrage après un arrêt prolongé

Vérifier les points suivants:

- Vérifier que les entrées et sorties d'air ne soient pas obstruées. Retirer toute obstruction.
- Vérifier que la terre soit raccordée.





Nettoyer le filtre à l'air et les panneaux extérieurs.

- Après avoir nettoyé le filtre à l'air, veiller à le ré-attacher.

Mettre l'interrupteur principal d'alimentation en circuit.

- L'affichage de la télécommande est visible lorsque l'alimentation est en circuit.
- Afin de protéger l'unité, mettre l'interrupteur principal d'alimentation en circuit au moins 6 heures avant le fonctionnement.

FICHE TECHNIQUE DU CÂBLAGE

	: CABLAGE LOCAL
	: CONNECTEUR
	: ATTACHE-CABLES
	: TERRE DE PROTECTION (VIS)
L	: SOUS TENSION
N	: NEUTRE

BLK	: NOIR	ORG	: ORANGE
BLU	: BLEU	PNK	: ROSE
BRN	: BRUN	RED	: ROUGE
GRN	: VERT	WHT	: BLANC
GRY	: GRIS	YLW	: JAUNE

A1P	CARTE DE CIRCUITS IMPRIMES
A2P	CARTE DE CIRCUITS IMPRIMÉS (VENTILATEUR)
A3P	CARTE DE CIRCUITS IMPRIMÉS (CONDENSATEUR) (uniquement pour les unités 50~125)
C1,C2,C3	CONDENSATEUR
F1U	FUSIBLE (T, 3,15 A, 250 V)
F2U	FUSIBLE (T, 5 A, 250 V)
F3U,F4U	FUSIBLE (T, 6,3 A, 250 V)
HAP	DIODE EMETTRICE DE LUMIERE (ECRAN DE CONTROLE DE L'ENTRETIEN - VERT)
KPR,K1R	RELAIS MAGNETIQUE
L1R	REACTEUR
M1F	MOTEUR (VENTILATEUR)
M1P	MOTEUR (POMPE D'ECOULEMENT)
PS	COMMUTATION DE L'ALIMENTATION ÉLECTRIQUE
Q1DI	DÉTECTEUR DE FUITE À LA TERRE
R1	RÉSISTANCE (LIMITATION DE COURANT)
R2	DISPOSITIF DE DETECTION DE COURANT
R3,R4	RESISTANCE (DECHARGE ELECTRIQUE)
R1T	THERMISTANCE (AIR ASPIRE)
R2T	THERMISTANCE (LIQUIDE)
R3T	THERMISTANCE (GAZ)

R5T	THERMISTANCE NTC (LIMITATION DE COURANT)
S1L	INTERRUPTEUR A FLOTTEUR
V1R	PONT DE DIODE
V2R	MODULE D'ALIMENTATION
X1M	PLANCHETTE A BORNES (ALIMENTATION ELECTRIQUE)
X2M	PLAQUE A BORNES (COMMANDE)
Y1E	SOUPAPE DE DÉTENTE ÉLECTRONIQUE
Z1C,Z2C	FILTRE ANTIPARASITE (ÂME EN FERRITE)
Z1F	FILTRE ANTIPARASITE

CONNECTEUR D'ACCESSOIRE EN OPTION

X28A	CONNECTEUR (ALIMENTATION ELECTRIQUE POUR CABLAGE)
X33A	CONNECTEUR (POUR CABLAGE)
X35A	CONNECTEUR (ADAPTEUR)
X38A	CONNECTEUR (POUR CABLAGE)

DISPOSITIF DE REGULATION A DISTANCE CABLE

R1T	THERMISTANCE (AIR)
SS1	COMMUTATEUR (PRINCIPAL/SECONDAIRE)

WIRED REMOTE CONTROLLER (OPTIONAL ACCESSORY)	: DISPOSITIF DE REGULATION A DISTANCE CABLE : (ACCESSOIRE EN OPTION)
SWITCH BOX (INDOOR)	: COFFRET ELECTRIQUE (INTERIEUR)
TRANSMISSION WIRING	: CÂBLE DE TRANSMISSION
CENTRAL REMOTE CONTROLLER	: DISPOSITIF DE REGULATION A DISTANCE CENTRAL
INPUT FROM OUTSIDE	: ENTRÉE DE L'EXTÉRIEUR

REMARQUE



- UTILISER DES CONDUCTEURS EN CUIVRE EXCLUSIVEMENT.
- DANS LE CAS DE L'UTILISATION D'UN DISPOSITIF DE REGULATION A DISTANCE CENTRAL, LE RACCORDER A L'UNITE CONFORMEMENT AUX INSTRUCTIONS D'INSTALLATION JOINTES.
- LORS DU RACCORDEMENT DES CÂBLES D'ENTRÉE DE L'EXTÉRIEUR, LA FONCTION FORCÉE "OFF" OU "ON/OFF" PEUT ÊTRE SÉLECTIONNÉE PAR LE DISPOSITIF DE REGULATION A DISTANCE. VOIR LE MANUEL D'INSTALLATION POUR PLUS DE DETAILS.

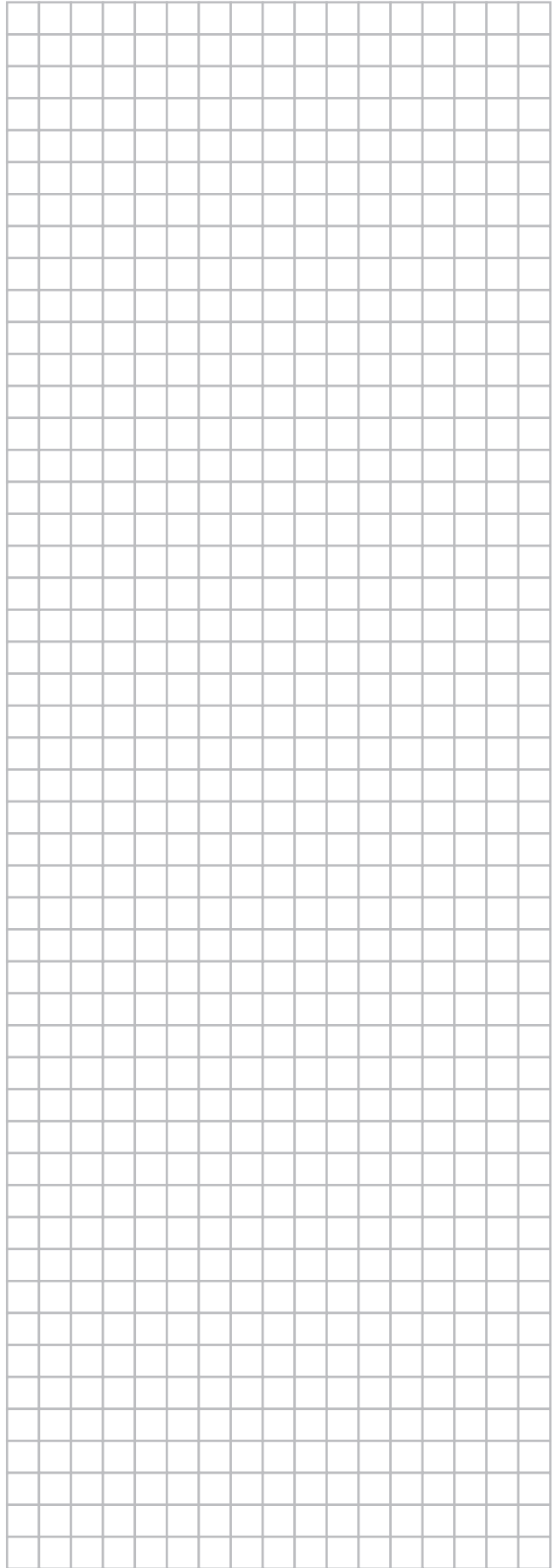
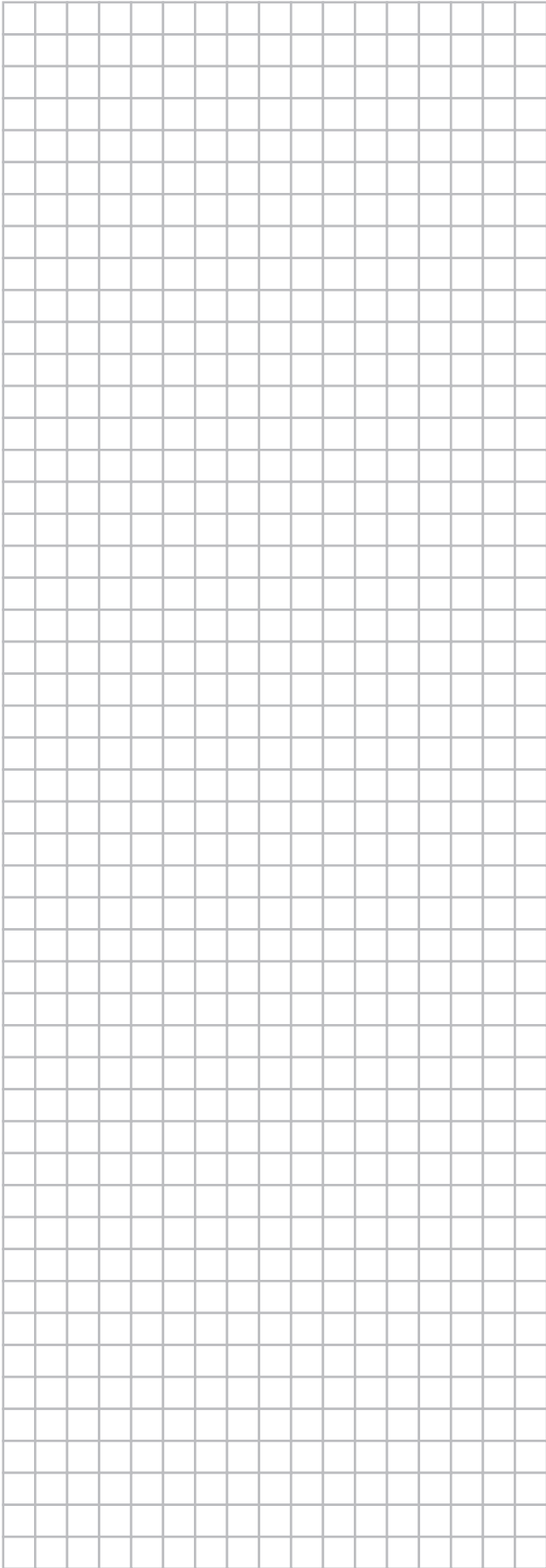

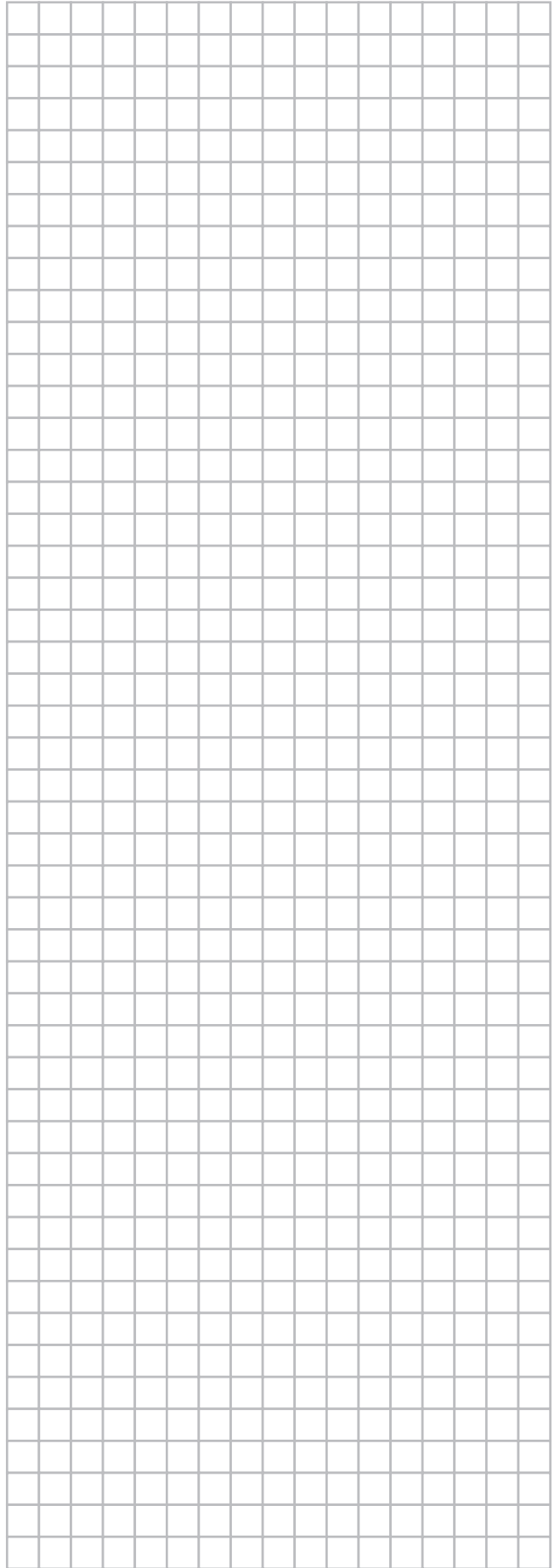
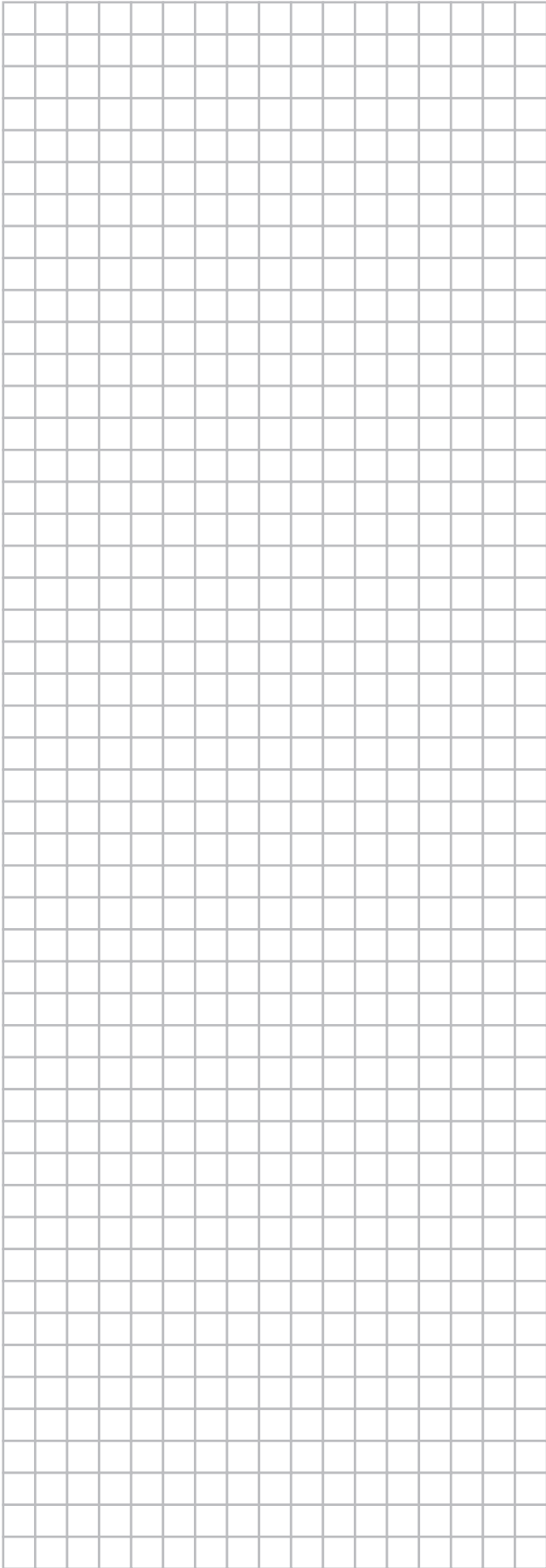

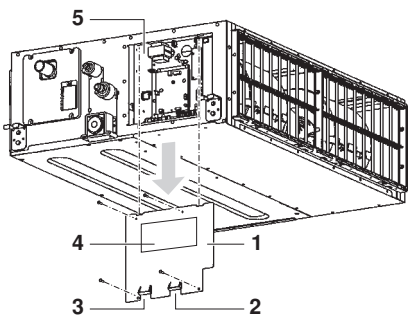

12

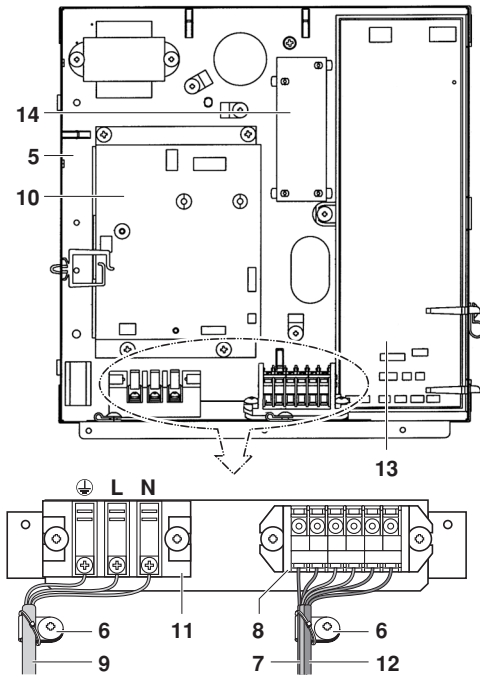

14

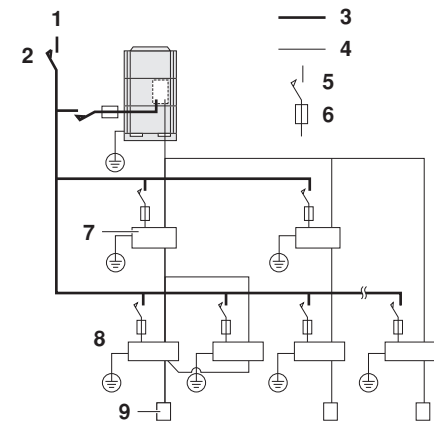

16

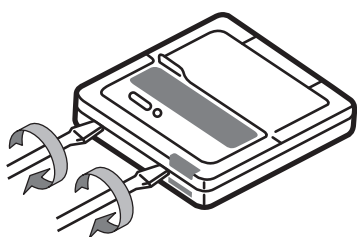

18

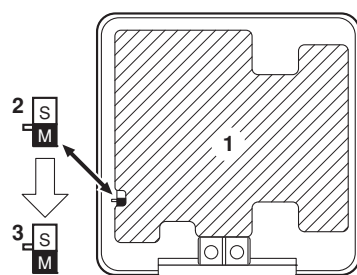

19

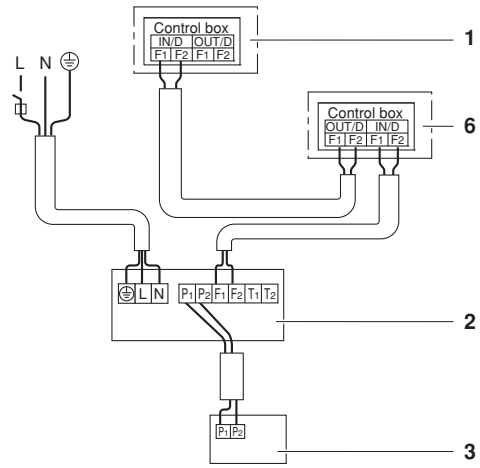

13

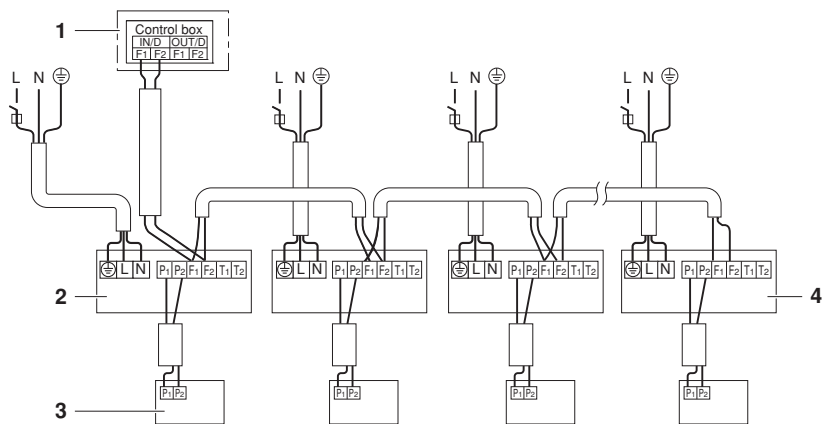

15

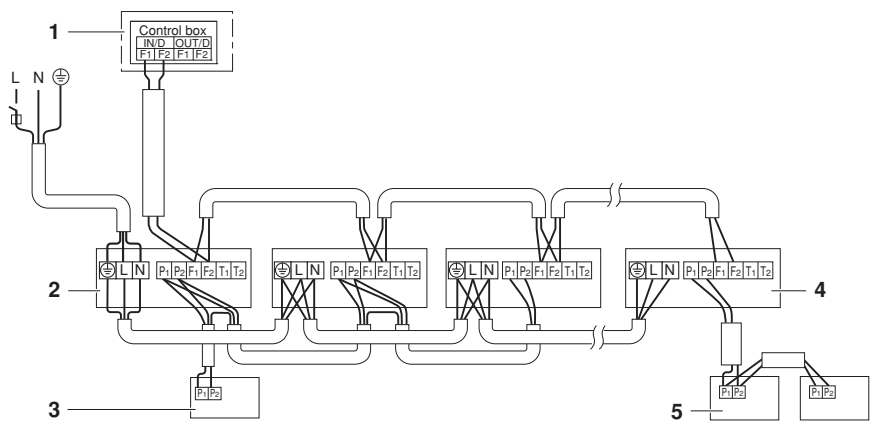

17

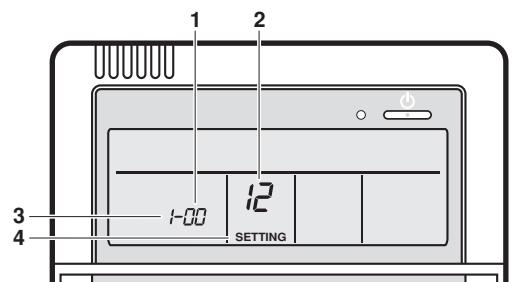

20

ERC

Copyright 2016 © Daikin

DAIKIN EUROPE N.V.

Zandvoordestraat 300, B-8400 Oostende, Belgium

3P468515-4 12.2016