

WICHTIG: Kältemittel R32 mit der Sicherheitsklasse A2L (SN EN 378-1 grenzwert 0.061 kg/m³)

FVA



RZAG-Y



X35A



P1 P2



3 2 1



Verbindungsleitung Kommunikation Kabel 4 x 1.5mm²

1 2 3



L1 L2 L3 N E



Elektroanschluss:

Gemäss örtlichen Vorschriften!

Speisung
3 x 400 V / 50 Hz 16AT

Anlage mit sep. Hauptschalter versehen!

Anschluss auf Platine:
0V / +V



Kabel-Fernbedienung
BRC-1H52W
Madoka

ACHTUNG:
Das im Lieferumfang enthaltene Kabel
ist nur 1 m lang! Einspeisung auch über
einen externen Travo 24VDC möglich.
**Der Trafo ist nicht im Lieferumfang TCA
enthalten. Lieferung und Einbau durch Elektriker**

S0/S5 Ext. Freigabe
Kontakt geschlossen= Gerät ein
Kontakt offen = Gerät aus

Kabel abgeschirmt
U72-M F-HB 1x4x0.8 mm²

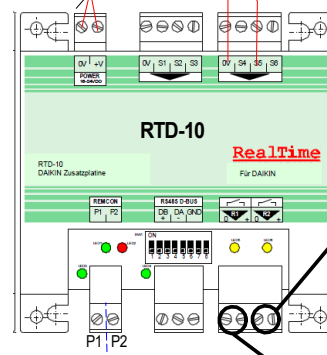

Ausgang Alarmkontakt R2
Kontakt offen = alles OK
Kontakt geschlossen = Störung

Ausgang Betriebsmeldung R1
Kontakt offen = Geräte ein
Kontakt geschlossen = Geräte aus

RZAG + FVA mit RTD-10 Elektro und Kälteschema

TCA Thermoclima AG

Piccardstrasse 13
9015 St. Gallen
www.tca.ch

Tel 071 313 99 22
Fax 071 313 99 29
info@tca.ch