

IMPORTANT: réfrigérant R32 sous classe de sécurité A2L (SN EN 378-1 valeur limite 0.061 kg/m3)

FBA-60A



RZAG-60A



Conduites frigorifiques:

- ligne liquide	1/4 "
- ligne gaz	1/2 "
Réfrigérant	R-32
Système préchargé jusqu'à	30 m
Charge additionnelle à partir de 10 m	20 gr/m
Longueur conduites max.	50 m
Dénivellation maximale	30 m



Alimentation électrique:

Selon les exigences locales!

Alimentation ventilateur par une ligne 230V autonome (à faire par l'électricien!)



Commande à fil
BRC-1H52W
Standard

Câble blindé
UTZ-M F-HB 1x4x0.8 mm2



Câble de liaison communication 4x 2.5mm2



Raccordement électrique:

Selon les exigences locales!

Alimentation
230V / 50Hz - Disjoncteur: **16A ret.**

Prévoir un interrupteur général par l'électricien!

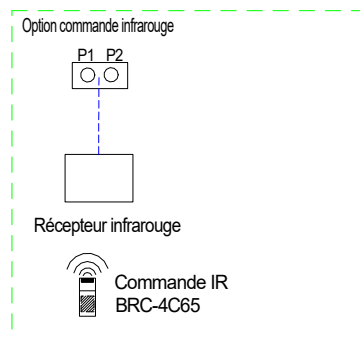

Groupe extérieure	RZAG-60
Puissance frigorifique max.	6.0 kW
Charge réfrigérant initiale	1.55 kg

RZAG-60 + FBA-60
Schéma de principe frigorifique + électrique

TCA Thermoclima AG

Piccardstrasse 13
9015 St. Gallen
www.tca.ch

Tel 071 313 99 22
Fax 071 313 99 29
info@tca.ch