

WICHTIG: Kältemittel R32 mit der Sicherheitsklasse A2L (SN EN 378-1 grenzwert 0.061 kg/m³)

FCAG-35



RXM-35



Kältemittelleitungen:	
- flüssigseitig	1/4 "
- gasseitig	3/8 "
Kältemittel	R-32
Kältemittelmenge	0.76 kg
Anlage vorgefüllt bis	10 m
Nachfüllmenge ab 10 m	20 gr/m
Max. Leitungslänge	20 m
Max. Höhendifferenz	20 m

P1 P2



Kabel abgeschirmt
U72-M F-HB 1x4x0.8 mm²



Kabel-Fernbedienung
BRC-1D528
Standard



Verbindungsleitung Kommunikation Kabel 4 x 1.5mm²



Elektroanschluss:

Gemäss örtlichen Vorschriften!

Speisung
230V / 50Hz 13 A träge

Anlage mit sep. Hauptschalter versehen!

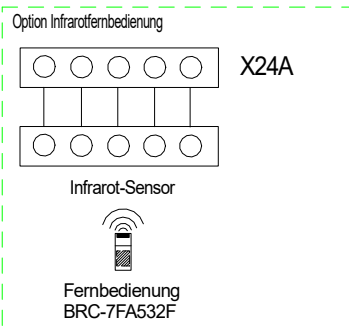

Ausseneinheit	RXM-35
Kühlleistung max.	3.5 kW
Kältemittelmenge	0.76 kg
Absicherung	13AT

RXM-35 + FCAG-35 Elektro und Kälteschema

TCA Thermoclima AG

Piccardstrasse 13
9015 St. Gallen
www.tca.ch

Tel 071 313 99 22
Fax 071 313 99 29
info@tca.ch