

WICHTIG: Kältemittel R32 mit der Sicherheitsklasse A2L (SN EN 378-1 grenzwert 0.061 kg/m³)

RZAG100-125-140Y

FHA100-125-140

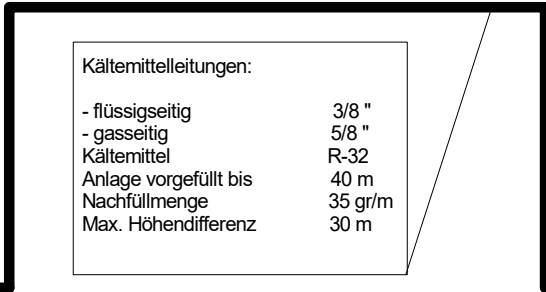

Kältemittelleitungen:
 - flüssigseitig 3/8 "
 - gasseitig 5/8 "
 Kältemittel R-32
 Anlage vorgefüllt bis 40 m
 Nachfüllmenge 35 gr/m
 Max. Höhendifferenz 30 m

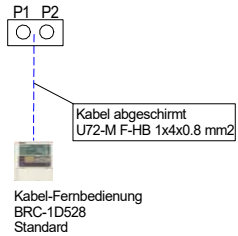

Elektroanschluss:
 Gemäss örtlichen Vorschriften!
 Speisung
 3 x 400 V / 50 Hz / siehe Angaben Absicherung

Anlage mit sep. Hauptschalter versehen!

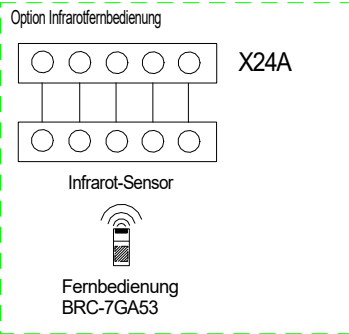

Ausseneinheit	RZAG-100Y	RZAG-125Y	RZAG-140Y
Kühlleistung max.	10.0 kW	12.0 kW	13.4 kW
Kältemittelmenge	3.20 kg	3.70 kg	3.70 kg
Max. Leitungslänge	85 M	85 M	85 M
Absicherung	400V 16AT	400V 16AT	400V 16AT

**RZAG100-140 + FHA100-140
 Elektro und Kälteschema**

TCA Thermoclima AG
 Piccardstrasse 13
 9015 St. Gallen
 www.tca.ch
 Tel 071 313 99 22
 Fax 071 313 99 29
 info@tca.ch