

# WICHTIG: Kältemittel R32 mit der Sicherheitsklasse A2L (SN EN 378-1 grenzwert 0.061 kg/m<sup>3</sup>)

FHA-35



RZAG-35



Kältemittelleitungen:

- flüssigseitig 1/4 "
- gasseitig 3/8 "
- Kältemittel R-32
- Anlage vorgefüllt bis 30 m
- Nachfüllmenge ab 30 m 20 gr/m
- Max. Leitungslänge 50 m
- Max. Höhendifferenz 30 m

P1 P2



Kabel abgeschirmt  
UTZ-M F-HB 1x4x0.8 mm<sup>2</sup>



Kabel-Fernbedienung  
BRC-1D528  
Standard



Verbindungsleitung Kommunikation Kabel 4 x 2.5mm<sup>2</sup>



Elektroanschluss:

Gemäss örtlichen Vorschriften!

Speisung  
230V / 50Hz 16 A träge

Anlage mit sep. Hauptschalter versehen!

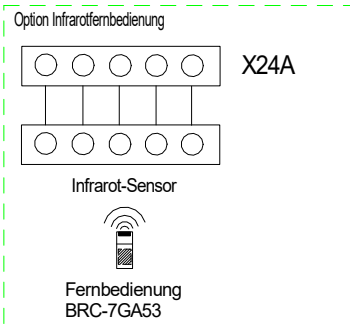

<b>Ausseneinheit</b>	<b>RZAG-35</b>
<b>Kühlleistung max.</b>	<b>3.5 kW</b>
<b>Kältemittelmenge</b>	<b>1.55 kg</b>
<b>Absicherung</b>	<b>16AT</b>

## RZAG-35 + FHA-35 Elektro und Kälteschema

**TCA Thermoclima AG**

Piccardstrasse 13  
9015 St. Gallen  
www.tca.ch

Tel 071 313 99 22  
Fax 071 313 99 29  
info@tca.ch