

# IMPORTANT: réfrigérant R32 sous classe de sécurité A2L (SN EN 378-1 valeur limite 0.061 kg/m3)

FTXF60-71



Conduites frigorifiques:	
- ligne liquide	1/4 "
- ligne gaz	1/2 "
Réfrigérant	R-32
Charge initiale	1.15 kg
Système préchargé jusqu'à	10 m
Charge additionnelle à partir de 10 m	20 gr/m
Longueur conduites max.	30 m
Dénivellation maximale	20 m

RXF60-71



Commande infrarouge  
comprise dans la fourniture



Raccordement électrique:

Selon les exigences locales!

Alimentation

230V / 50Hz - Disjoncteur: 16A retardé

Prévoir un interrupteur général par l'électricien!

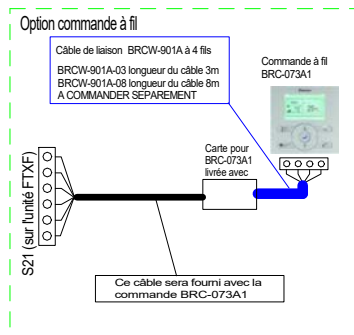

**RXF60-71 + FTXF60-71**  
Schéma de principe frigorifique + électrique

**TCA Thermoclima AG**

Piccardstrasse 13  
9015 St. Gallen  
www.tca.ch

Tel 071 313 99 22  
Fax 071 313 99 29  
info@tca.ch